

L'INSTITUT CITROËN

CARROSSERIE VEHICULE XSARA

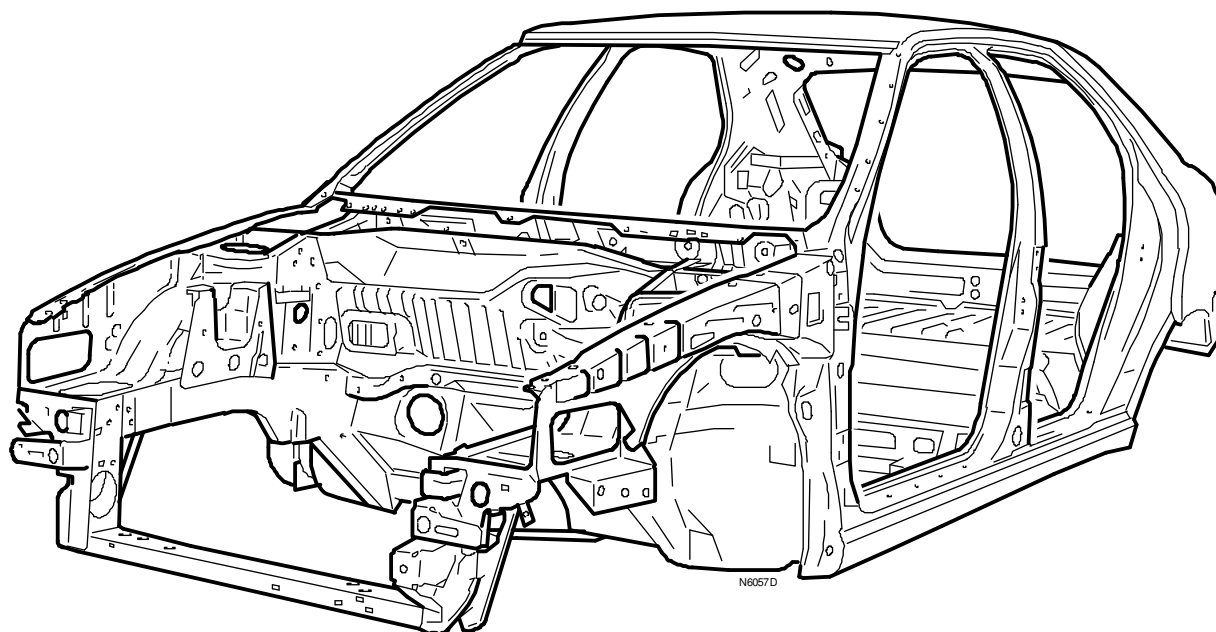

AUTOMOBILES CITROËN

Société Anonyme au capital de 1 400 000 000 F
R.C.S. Nanterre B 642 050 199

Siège Social : 62, boulevard Victor Hugo

92208 Neuilly-sur-Seine Cedex

Tél. : 01.47.48.41.41 - Téléc. : CITR 614 830 F

AUTOMOBILES CITROËN

Centre International de Formation Commerce

Edition Septembre 1997

© AUTOMOBILES CITROËN Toute reproduction ou traduction même partielle sans l'autorisation écrite d'AUTOMOBILES CITROËN est interdite et constitue une contrefaçon



**CENTRE DE FORMATION METIERS ET TECHNIQUES
TECHNIQUE AUTOMOBILE**

61 rue Arago 93585 Saint-Ouen cedex

Centre de formation de :

**CARROSSERIE
VEHICULE XSARA**

ANIMATEUR

Nom :

DATES DU STAGE

Du :

Au :

PARTICIPANTS

_____	_____
_____	_____
_____	_____
_____	_____
_____	_____
_____	_____
_____	_____
_____	_____

Indice du document : 00

CARROSSERIE XSARA

CONTENU SYNTHETIQUE DE LA BROCHURE

CARROSSERIE VEHICULE XSARA

La présente brochure a pour objet de présenter les particularités de la carrosserie de CITROËN XSARA.

Dans ce document seront abordés les thèmes suivants :

- Description et renseignements divers,
- Sécurité passive et active,
- Les différents éléments constitutifs de la carrosserie avec leurs particularités de démontage et de coupe,
- Les bancs de contrôle.

CARROSSERIE XSARA

SOMMAIRE

CHAPITRE 1 : DESCRIPTION - GENERALITES	PAGE	1
I - PRESENTATION.....	PAGE	1
II - LA STRUCTURE	PAGE	2
III - CARACTERISTIQUES.....	PAGE	3
IV - LES VERSIONS	PAGE	5
V - LES CONSOMMATIONS.....	PAGE	5
VI - PRESENTATION DES EQUIPEMENTS.....	PAGE	6
VII - LES PACKS.....	PAGE	7
CHAPITRE 2 : IDENTIFICATION DU VEHICULE.....	PAGE	9
I - LES PRINCIPAUX MARQUAGES.....	PAGE	9
II - DIMENSIONS	PAGE	10
CHAPITRE 3 : TEINTES CARROSSERIE.....	PAGE	11
I - COULEURS ET GARNISSAGES	PAGE	11
II - LES COLORIS.....	PAGE	12
CHAPITRE 4 : POINTS DE REMORQUAGE ET LEVAGE.....	PAGE	13
I - REMORQUAGE.....	PAGE	13
II - POINTS DE LEVAGE	PAGE	14
III - REPERES POUR CRICS (TOUS TYPES).....	PAGE	14

CARROSSERIE XSARA

SOMMAIRE

CHAPITRE 5 : SECURITE - PROTECTION	PAGE 15
I - STRUCTURE.....	PAGE 15
II - SUR TOUTES LES VERSIONS	PAGE 16
III - LES SYSTEMES DE RETENUE : SUR CEINTURES	PAGE 16
IV - CEINTURE DE SECURITE : REGLABLES EN HAUTEUR AVANT ET ARRIERE	PAGE 16
V - LE TRANSPONDEUR	PAGE 17
IV - LES SACS GONFLABLES	PAGE 17
VII - LA COUPURE DE CARBURANT	PAGE 17
VIII - ANTIDEMARRAGE CODE A TRANSPONDEUR	PAGE 18
IX - SACS GONFLABLES LATERAUX.....	PAGE 21
X - CENTRALE DE PROTECTION HABITACLE (C.P.H)	PAGE 22
XI - LES POINTS FUSIBLE	PAGE 23
CHAPITRE 6 : LES TOLES ET LEUR PROTECTION	PAGE 25
I - LES TOLES H.L.E.	PAGE 25
II - ANTIGRAVILLONNAGE.....	PAGE 26
CHAPITRE 7 : PIECES DE RECHANGE	PAGE 27
I - ELEMENTS D'HABILLAGE.....	PAGE 27
II - ELEMENTS DE STRUCTURE.....	PAGE 28
CHAPITRE 8 : DESHABILLAGE - HABILLAGE.....	PAGE 29
I - PARE CHOC AVANT	PAGE 29
II - PARE CHOC ARRIERE	PAGE 30

SOMMAIRE

CHAPITRE 9 : ELEMENTS AMOVIBLES	PAGE 31
I - LES COMPENSATEURS DE CAPOT (TOUS TYPES)	PAGE 31
II - TOLE ANTIRECYCLAGE VISSEE.....	PAGE 31
III - PORTES AVANT ET ARRIERE	PAGE 32
IV - HAYON ARRIERE	PAGE 33
V - BARILLETS	PAGE 33
VI - SECURITE ENFANTS.....	PAGE 33
VII - LES SERRURES.....	PAGE 34
VIII - L'ECLAIRAGE.....	PAGE 35
IX - PHARES.....	PAGE 35
CHAPITRE 10 : VITRAGE.....	PAGE 37
I - DECOUPE DU PARE BRISE.....	PAGE 37
II - DEPOSE DE LA LUNETTE ARRIERE.....	PAGE 38
III - GLACE DE PORTE LATERALE AVANT.....	PAGE 39
IV - GLACE DE PORTE LATERALE ARRIERE.....	PAGE 39
CHAPITRE 11 : LA PLANCHE DE BORD.....	PAGE 41
I - POINTS DE FIXATION.....	PAGE 41
II - SUPPORT COLONNE DE DIRECTION.....	PAGE 42
CHAPITRE 12 : COUPES PARTIELLES	PAGE 43
I - BRANCARD AVANT PARTIEL.....	PAGE 43
II - DOUBLURE D'AILE	PAGE 44
III - PANNEAU PORTE AVANT	PAGE 44
IV - BAS DE PANNEAU PORTE AVANT	PAGE 44
V - COTE DE CAISSE	PAGE 45
VI - AILE ARRIERE	PAGE 45
VII - LE PLANCHER.....	PAGE 46
VIII - PANNEAU AR	PAGE 48

CARROSSERIE XSARA

SOMMAIRE

CHAPITRE 13 : JEUX ET AFFLEUREMENTS	PAGE 49
I - SITUATION AVANT ET ARRIERE.....	PAGE 49
II - LISTE AVANT ET ARRIERE.....	PAGE 50
III - SITUATION LATERALE	PAGE 51
IV - LISTE LATERALE	PAGE 52
CHAPITRE 14 : CONTROLE CAISSE	PAGE 53
I - BANC DIMENSIONNEL "CAROLINER"	PAGE 53
II - BANC POSITIF "CELETTE"	PAGE 57
III - BANC DIMENSIONNEL "CELETTE METRO 2000"	PAGE 60

AVIS AUX LECTEURS

Le présent document contient des informations à caractère confidentiel. En conséquence, il est strictement réservé à l'usage des animateurs de la formation d'Automobiles CITROËN, et ne peut être en aucun cas diffusé auprès de personnes étrangères au service précité.

CARROSSERIE XSARA

DESCRIPTION - GENERALITES

I - PRESENTATION

Le véhicule XSARA introduit chez CITROËN une nouvelle gamme complète de véhicules particuliers 5 places en renouvellement du véhicule CITROËN ZX.

- Roues avant motrices et directrices.
- Motorisations :
 - 4 motorisations essence (TU3JP) famille TU, (XU7JP-XU7JB et XU7JP/4), famille XU.
 - 2 motorisations diesel (1905 cm³ atmo et 1905 cm³ turbo) famille XUD.
- Boîte de vitesses mécanique :
2 types : MA et BE3.
MA5 accouplé au moteur TU.
BE3-5 accouplé au moteur XUD et XU sauf XU7JP.
- Boîte de vitesses automatique :
ZF - 4HP14 accouplé au moteur XU7JP.
- Liaison au sol avant : de type pseudo MAC - PHERSON.
berceau, triangle inférieur, barre anti-devers, ressorts hélicoïdaux, amortisseurs télescopiques.
- Essieu arrière
de type bras tirés, traverse tubulaire, barres de torsion, barre anti-devers et amortisseurs télescopiques.
- Direction
 - assistée
- Freins
 - assisté à double circuit avec ABS (en option suivant version),
 - disques à l'avant, ventilés suivant version,
 - tambours ou disque à l'arrière suivant version.

CARROSSERIE XSARA

II - LA STRUCTURE

Le développement de la structure de XSARA a fait l'objet de soins tout au cours du développement. Il en résulte un accroissement sensible de la rigidité de la structure.

L'utilisation de tôles à haute limite élastique (HLE) en particulier sur certaines pièces du soubassement a permis d'augmenter la rigidité sans pour autant grever la masse de l'ensemble.

A la fois moderne et plaisant, le style extérieur de XSARA est caractérisé par une robustesse présente quel que soit l'angle d'observation.

Cette robustesse, destinée à inspirer confiance à l'acheteur potentiel sur la qualité de fabrication et sur la robustesse à long terme est confirmée par un certain nombre de caractéristiques communes à l'ensemble de la gamme :

- des boucliers avant et arrière avec des jupes peintes de la couleur de la carrosserie et des bandeaux de contact volumineux et teintés en gris foncé (harmonie gris ouragan),
- une porte arrière débouchant dans le passage de roue, augmentant ainsi l'impression visuelle d'habitabilité arrière,
- des portes latérales de type "Autoclave" limitant ainsi le nombre de lignes de style. L'étanchéité est assurée par 2 joints. Le style des portes latérales, légèrement, débordantes par rapport au pavillon permet de masquer, en vision latérale, le joint de jet d'eau.

CARROSSERIE XSARA

III - CARACTERISTIQUES

	ESSENCE	
	1.4i	1.6i
Capacité du réservoir de carburant	54 litres	
Carburants utilisés	Essence sans plomb RON 95 - RON 98	
Capacité lave-vitres (en litres) (suivant Version)	3,5 / 7	
Diamètre de braquage entre murs (en m)	11,45	11,45
Puissance administrative	6	7
Vitesse maximale théorique (km/h)	175	-

	ESSENCE	
	1.8i	
Capacité du réservoir de carburant	54 litres	
Carburants utilisés	Essence sans plomb RON 95 - RON 98	
Capacité lave-vitres (en litres) (suivant Version)	3,5 / 7	
Diamètre de braquage entre murs (en m)	11,45	
Puissance administrative	7	8
Vitesse maximale théorique (km/h)	182	177

CARROSSERIE XSARA

	ESSENCE	
	1.8i - 16 V	
Capacité du réservoir de carburant	54 litres	
Carburants utilisés	Essence sans plomb RON 95 - RON 98	
Capacité lave-vitres (en litres) (suivant Version)	3,5 / 7	
Diamètre de braquage entre murs (en m)	11,45	
Puissance administrative	9	
Vitesse maximale théorique (km/h)	195	

	ESSENCE	
	1.9 D	1.9 Turbo D
Capacité du réservoir de carburant	54 litres	
Carburants utilisés	Gazole	
Capacité lave-vitres (en litres) (suivant Version)	3,5 / 7	
Diamètre de braquage entre murs (en m)	11,45	
Puissance administrative	6	6
Vitesse maximale théorique (km/h)	162	178

CARROSSERIE XSARA

IV - LES VERSIONS

			X	SX	EXCLUSIVE
1.4i	75 ch	PA6	◆	◆	
1.8i	90 ch	PA7		◆	◆
1.8i BVA	103 ch	PA9		◆	◆
1.8i 16 V	112 ch	PA9			◆
1.9d	68 ch	PA6	◆	◆	
1.9td	90 ch	PA6	◆	◆	◆

V - LES CONSOMMATIONS

BERLINE	CIRCUIT URBAIN	CIRCUIT EXTRA URBAIN	CIRCUIT MIXTE
1.4i BVM	9,7	5,8	7,2
1.6i BVM	10,4	6,2	7,7
1.8i BVM	-	-	-
1.8i BVA	12,9	6,9	9,1
1.8i 16V BVM	12	6,3	8,3
1.9 D	8,3	5,3	6,4
1.9 turbo D	8,8	5,2	6,6

CARROSSERIE XSARA

VI - PRESENTATION DES EQUIPEMENTS

EQUIPEMENT DE SERIE X	LES + DE LA FINITION SX	LES + DE LA FINITION EXCLUSIVE
Direction Assistée	Garnissage Velours	Climatisation Régulée
Verrouillage centralisé	Banquette 2/3 1/3 avec Appuis tête	Radio commandes au volant
Transpondeur	Siège conducteur réglable en hauteur	Airbag Conducteur
Vitres Teintées	Pack Electrique	Vitres AR électriques
Boucliers Peints avec bande de protection	Compte tours	Essuie vitre AV à déclenchement automatique
	Coquilles de rétroviseurs peintes	2 Rétros électriques et dégivrants
	Montre digitale + dateur	Projecteurs à surfaces complexes + Projecteurs Antibrouillard
	Poches aumônières	Vitre conducteur descente séquentielle
		Accoudoir central arrière
		Réglage lombaire siège conducteur et assise

OPTIONS FINITIONS X	FINITION SX	EXCLUSIVE
Climatisation régulée	Climatisation régulée	Jantes alliage
Banquette 2/3 1/3 avec AT	Jantes alliage	CD
Pack Electrique ⊕	Radio commandes au volant	Garnissage Cuir
Radio commandes au volant	Radio + CD	Freinage ABS
Freinage ABS	Projecteurs Antibrouillard	Toit ouvrant électrique
Toit ouvrant électrique	Freinage ABS	Airbag passager
Airbag conducteur	Toit ouvrant électrique	Airbags latéraux *
Airbag passager	Airbag conducteur	
Airbags latéraux *	Airbag passager	
	Airbags latéraux *	

⊕ Plip + Rétroviseur passager électrique + Vitres Avant électriques

* Indisponibles au lancement

CARROSSERIE XSARA

VII - LES PACKS

PACKS	A	X	X PACK	SX	EXCLUSIVE	VTS	COMPOSITION
PACK ELECTRIQUE	0	0	S	S	S	S	LV AV électriques, Plip HF, rétro pass élect, et, sur niveau A, la condamnation centralisée.
PACK EQUIPEMENT		0	S	S	S	S	LV AV électriques, Plip HF, rétro pass élect, compte-tours, témoin d'huile, montre digitale, coquilles peintes, verrou boîte à gants.
PACK SIEGES		0	0	S	S	S	Banquette 2/3-1/3 + appuis-tête, rehausse conducteur, AT AV inclinables, aumônières, garnissage en velours.
PACK CUIR SUR EXCLUSIVE					0		Garnissage cuir des sièges et du volant, surtapis, filet sur plancher de coffre témoin de non bouclage ceinture, réglage de dossier conducteur électrique (*), sacs gonflable latéraux. (*) sauf 3 portes.
PACK CUIR SUR VTS						0	Garnissage cuir des sièges, surtapis, témoin de non bouclage ceinture, sacs gonflables latéraux.
PACK FROID (série base 09, option base 04)		0	0	0	0	0	Sièges avant chauffants, lave-phares, proj AV à surface complexe, 2 rétros élect. dégivrants et teintés, projecteurs avant antibrouillard température extérieure (*). (*) sauf niveau X

CARROSSERIE XSARA

CARROSSERIE XSARA

IDENTIFICATION DU VEHICULE

I - LES PRINCIPAUX MARQUAGES

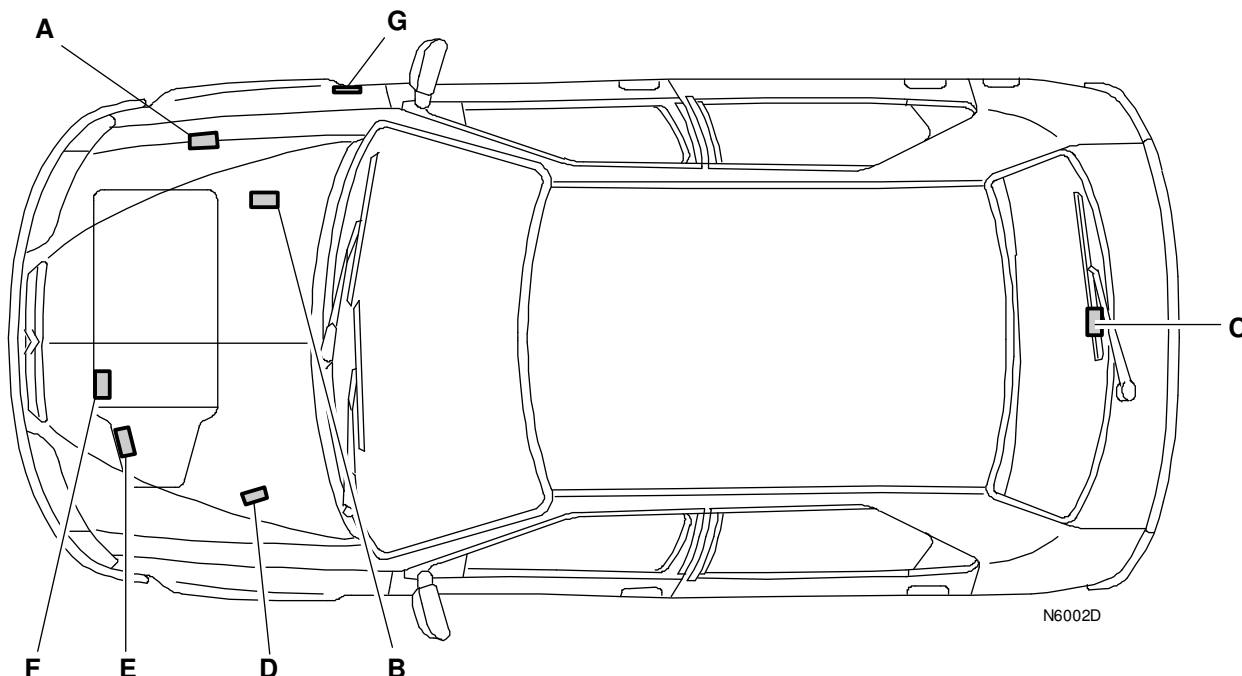

A - PLAQUES CONSTRUCTEUR VEHICULE

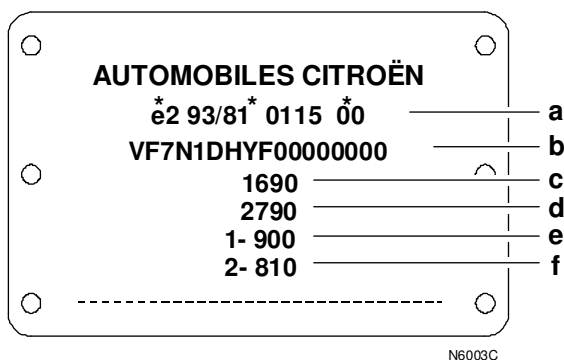

- (A) : frappe châssis (marquage à froid gravé sur la carrosserie)
- (B) : repère DAM (Date d'Application de Modification) ex. : 7480CJ ou 7480FV
- (C) : plaque constructeur véhicule
- (D) : code couleur peinture
- (E) : repère boîte de vitesses - numéro d'ordre de fabrication
- (F) : type réglementaire moteur - numéro d'ordre fabrication
- (G) : étiquette de tarage

Implantation : la plaque constructeur est fixée sur la partie verticale de la face arrière du coffre. La plaque constructeur comporte les indications suivantes :

- (a) numéro de réception communautaire (*)
- (b) numéro dans la série du type
- (c) poids total autorisé en charge (*)
- (d) poids total roulant autorisé (*)
- (e) poids maximum sur l'essieu avant (*)
- (f) poids maximum sur l'essieu arrière (*)

NOTA : (*) selon pays de commercialisation

CARROSSERIE XSARA

II - DIMENSIONS

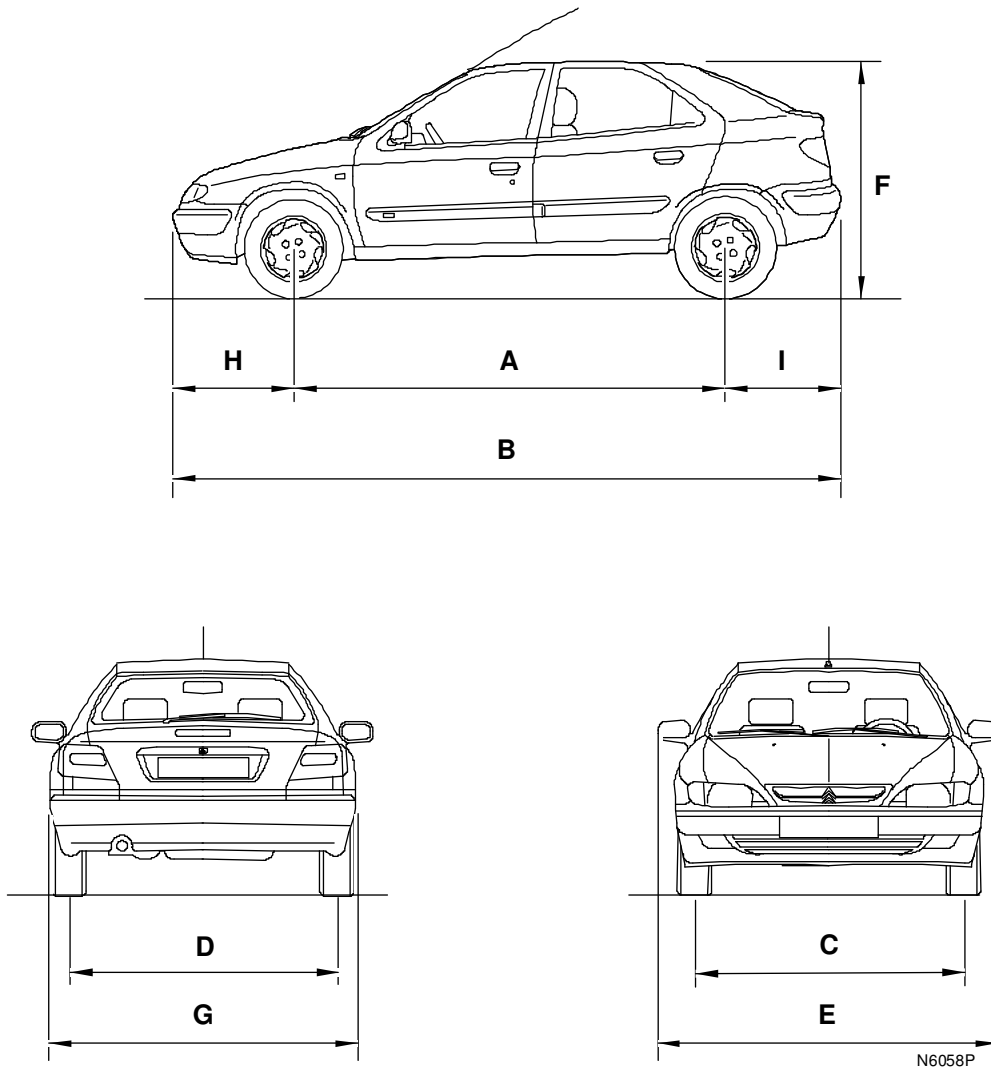

*Suivant versions.

	1.4i - 1.6i - 1.8i - 1.8i 16V - 1.9D - 1.9 Turbo D	1.8i - 16V
A	2 540	2 540
B	4 167	4 167
C	1 423	1 433
D	1 430	1 442
E	1 994	1 994
F	1 401	1 401
G	1 698	1 698

CARROSSERIE XSARA

TEINTES CARROSSERIE

I - COULEURS ET GARNISSAGES

FINITION	X ET X PACK	SX	EXCLUSIVE	VTS
Sièges tissu	Tissu Pépita + maille Scorpio + TEP Pacific			
Sièges velours		Velours Chinon + Velours Ondin + TEP Pacific	Velours RIO + Velours ORO + TEP Pacific	Velours Bouvreuil +TEP pacific
Alcantara				Alcantara
Cuir (option)			Cuir + Tep Argali	Cuir + Tep Argali
Panneaux de porte	Velours Pépita	Velours Chinon	Velours Rio	Velours Bouvreuil + Alcantara
Moquette	Gris tempête Dilours F330	Gris Tempête Dilours F330	Gris Tempête TUFT F112	Gris Tempête TUFT F112
Ebénisteries supérieures	Gris Brouillard	Gris Brouillard	Gris Brouillard	Gris Brouillard
Planche de bord	Gris Ouragan	Gris Ouragan	Gris Ouragan	Gris Ouragan
Jante du volant	Moussé	Moussé	Moussé (cuir en option)	Cuir

CARROSSERIE XSARA

II - LES COLORIS

Peintures métallisées et/ou nacrées :

Vert	Véga
Vert	Libellule
Vert	Polynésien
Bleu	Mauritius
Bleu	Grand Pavois
Gris	Quartz
Gris	Graphite
Rouge	d'Enfer
Rouge	Pivoine
Jaune	Naissant*

Peintures non métallisées :

Bleu	Amiral
Blanc	Banquise
Rouge	Hermes

* disponible ultérieurement

CARROSSERIE XSARA

POINTS DE REMORQUAGE ET LEVAGE

I - REMORQUAGE

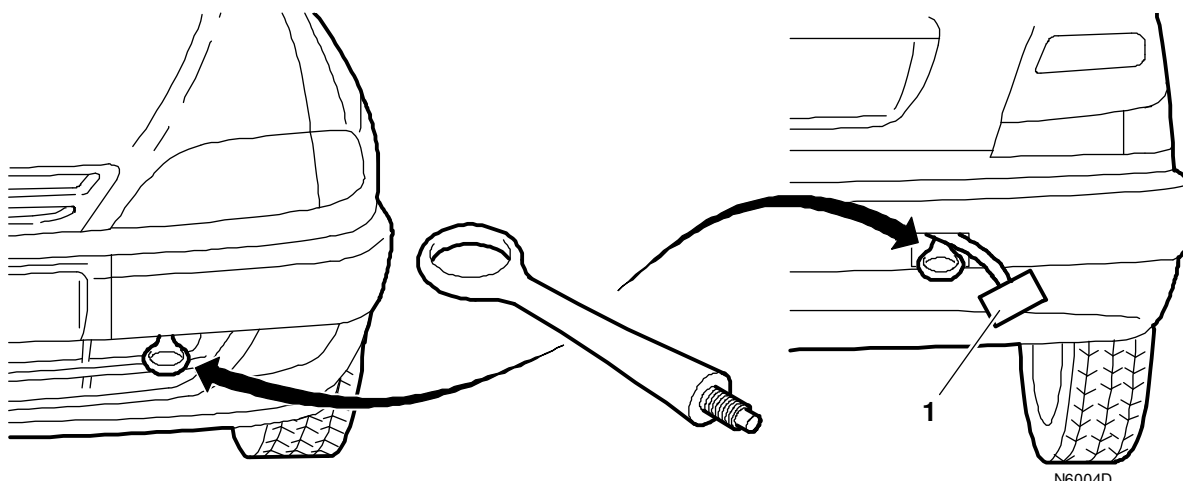

Anneau amovible de remorquage

L'anneau de remorquage est démontable et se monte à l'avant ou à l'arrière du véhicule. Il est fixé à l'intérieur du coffre à côté de la clé démonte-roue.

Déclipsez le cache (1) pour monter l'anneau à l'arrière du véhicule ou placer le à travers la grille avant, côté droit ou gauche, pour son serrage, la manivelle de cric peut être utilisée.

Remorquage au sol

Le remorquage à faible allure sur une courte distance est exceptionnellement autorisé (selon réglementation).

Utilisez une barre avec accrochage à l'anneau de remorquage.

La clé du contact doit être en position « **A** » pour conserver la direction.



Attention

Remorquage boîte automatique

Mettez le sélecteur sur position **N** (point mort).

**Ne jamais remorquer le véhicule soulevé roues pendantes.
Pour éviter les risques de détérioration des éléments d'habillage de la
voiture, il est conseillé de la transporter sur un plateau.**

Moteur arrêté, la direction et le freinage ne sont plus assistés.

II - POINTS DE LEVAGE

A - LEVAGE CENTRAL AVEC CRIC HYDRAULIQUE

Avant : avec traverse 4503T sous le berceau moteur.

Arrière : prendre appui sous la traverse tubulaire essieu arrière (ne pas lever sous la roue de secours, risque de déformation du plancher).

B - MISE EN PLACE DES CHANDELLES

Positionner les chandelles aux emplacements matérialisées par des flèches embouties dans les bas de caisse à proximité des roues.

III - REPERES POUR CRICS (TOUS TYPES)

Traditionnellement peu aisés à trouver si l'on n'a pas la notice du véhicule entre les mains, les zones destinées à recevoir le cric sont repérées sur les bas de caisse.

Ces repères sont constitués d'une flèche, pointe en bas et sont situés juste au-dessus des zones concernées.

SECURITE - PROTECTION

I - STRUCTURE

Le soubassement XSARA est dérivé de la Z.X, ainsi que les essieux avant et arrière.

De forme très aérodynamique son coefficient de pénétration dans l'air est de 0,33. Le poids de la caisse nue (sans les ouvrants) est de 280 kg dont 74 % de tôle revêtue.

L'assemblage de la caisse est assurée par 3618 points de soudure dont 97 % en soudure automatisée.

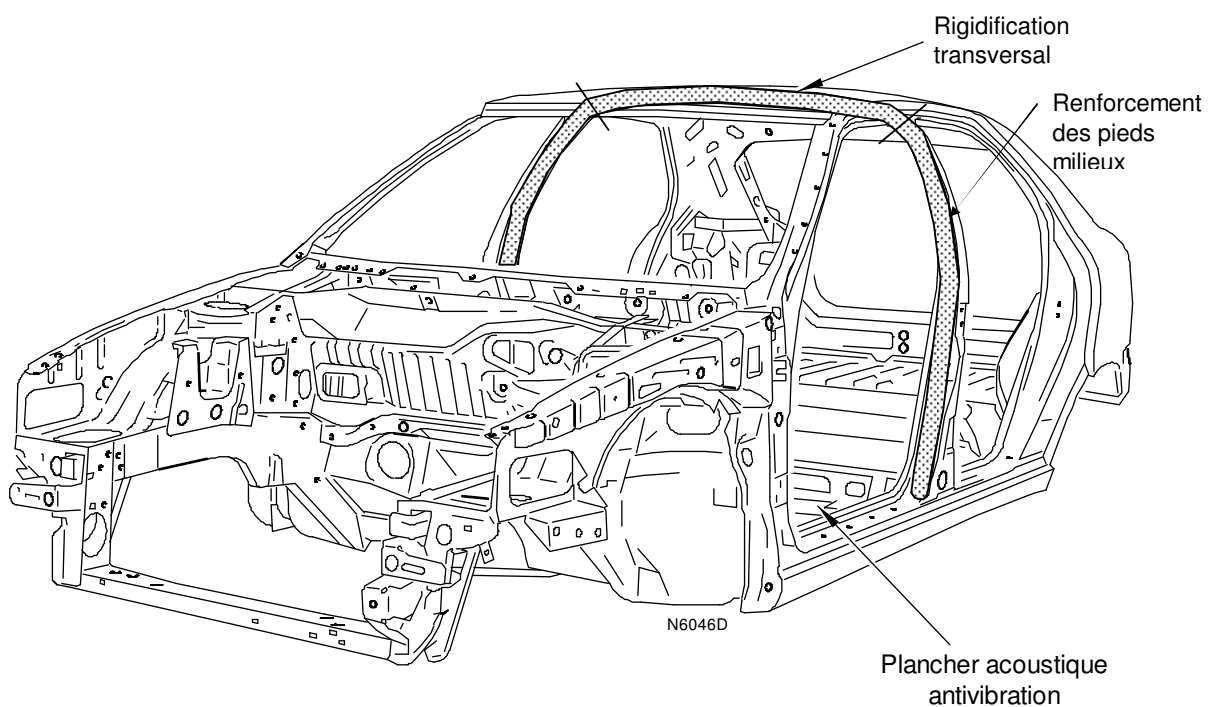

CARROSSERIE XSARA

II - SUR TOUTES LES VERSIONS

- Volant de direction réglable en hauteur et profondeur.
- Colonne de direction contractile : glissement de deux tubes l'un dans l'autre (sécurité en cas de choc).
- Support de colonne de direction vissé.
- Interrupteur à inertie (sur essence).
- Absorbeur de chocs dans les portes avants.
- Absorbeurs de chocs dans les garnitures de panneau de portes avant.
- Protection de caisse (bandeaux latéraux).
- Portes avant à structure anti encastrement.
- Protection contre les chocs de bagages.

III - LES SYSTEMES DE RETENUE : SUR CEINTURES

Prétensionneurs

Les prétensionneurs ont pour but de tendre vers l'arrière les ceintures de sécurité et permettre ainsi un meilleur placage du corps contre le siège avant. L'efficacité des ceintures s'en trouve renforcée.

Bloqueurs de sangles

Les bloqueurs de sangles, quant à eux, pincent simultanément et fortement la sangle. Ainsi, lors du blocage des ceintures avant, seule une très faible longueur de sangle se déroule, limitant encore plus la projection en avant en cas de choc.

Limiteur d'efforts

Si votre véhicule est équipé d'airbags frontaux, le système de bloqueurs de sangle est remplacé par un système de sécurité à limiteur d'efforts, permettant d'augmenter la protection en cas de choc frontal en limitant les efforts de la ceinture de sécurité sur le corps.

IV - CEINTURE DE SECURITE : REGLABLES EN HAUTEUR AVANT ET ARRIERE

Les ceintures avant sont équipées de bloqueurs de sangle.

Ne jamais installer un siège enfant sur le siège du passager avant, quand le véhicule est équipé d'airbag passager.

CARROSSERIE XSARA

V - LE TRANSPONDEUR

Il s'oppose à la mise en marche du moteur. Lors de l'introduction de la clef de contact un dialogue s'établit entre la clef et le calculateur de gestion du moteur. Un bobinage effectue une lecture de la "puce" intégrée dans la clef. Elle est transmise au calculateur qui, en retour, autorise ou non la mise en marche du moteur.

Une géométrie de clef adaptée au barillet de neiman ne signifie pas que le moteur puisse démarrer, encore faut-il que la puce soit reconnue par le calculateur.

Une clef de contact engagée et oubliée peut être à l'origine du vol de la voiture. Aussi un bruiteur signifie cet oubli des l'ouverture de la porte du conducteur.

IV - LES SACS GONFLABLES

4 sacs gonflables sont disponibles sur XSARA, en plus de 2 sacs traditionnels sur la planche de bord (celui du passager vient se loger dans le rangement supérieur et ne vient donc pas altérer le volume de la boîte à gants principale), les sièges peuvent s'équiper de sacs.

Commandés séparément à l'aide de capteurs implantés dans chacun des longerons latéraux, ils ont une capacité de 15 litres et sont totalement déconnectés, dans leur logique de fonctionnement, des sacs frontaux (d'une capacité de 45 et 90 litres).

VII - LA COUPURE DE CARBURANT

Lors des chocs, un interrupteur à inertie coupe l'alimentation électrique de la pompe à carburant pour limiter les risques d'incendie. Seules les versions essence en sont pourvues. Ce système est sans objet pour les versions Diesel.

CARROSSERIE XSARA

VIII - ANTIDEMARRAGE CODE A TRANSPONDEUR

A - ROLE

Le système d'antidémarrage codé à transpondeur a pour but de commander le verrouillage et le déverrouillage de la fonction antidémarrage ; cette dernière est intégrée dans l'électronique de contrôle moteur.

Il se compose :

- d'une "étiquette répondeuse" intégrée dans la tête de clef de contact du véhicule, appelée également "transpondeur",
- d'une bobine et de son module électronique associé, implantés en tête de l'antivol de direction,
- d'un boîtier électronique [intégré à la (CPH)] centrale de protection habitacle qui a pour mission de dialoguer avec l'ECM, afin d'entraîner le déverrouillage ou le verrouillage de celle-ci.

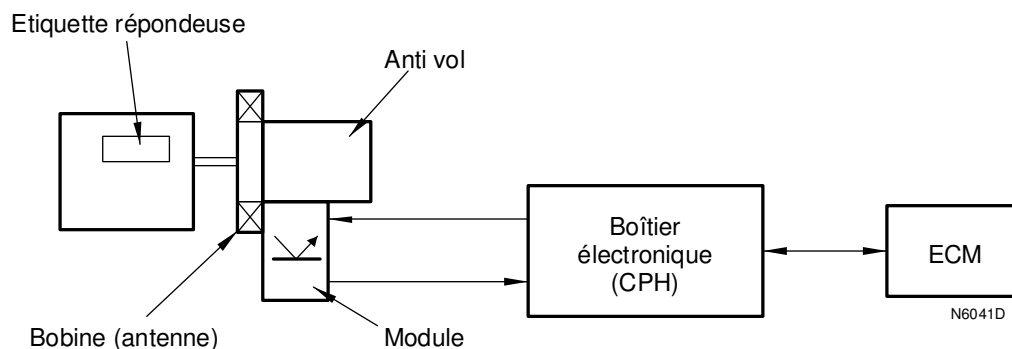

Remarque : Par rapport à un clavier d'antidémarrage codé, ce dispositif est totalement automatique, dispensant l'utilisateur de toute opération.

B - MODE D'EMPLOI

Le véhicule est livré avec trois clefs équipées d'une E/R distincte. Chaque clef possède donc son propre code d'identification. Par ailleurs, il est possible de rajouter en post-équipement deux clefs supplémentaires équipées elles aussi d'une E/R.

Cinq clefs au maximum pourront ainsi être reconnues simultanément par le système.

Déverrouillage

- L'utilisateur met la clef dans l'antivol et la positionne sur M (+APC) :
 - la Led rouge s'éteint.
 - le témoin  s'allume au combiné, matérialisant le verrouillage de l'ECM.
 - le système lit alors le code d'identification de l'E/R contenu dans la tête de clef.
- Si le code d'identification lu est reconnu comme valide, le système demande le déverrouillage de l'ECM :
 - Après avoir reçu l'état de l'ECM.
 - le système envoie une séquence de déverrouillage contenant le code ECM vers l'ECM, via la borne de communication Cs.
 - A la réception de l'état déverrouillé de l'ECM.
 - le témoin au combiné s'éteint ⇒ le démarrage du moteur est alors possible.
 - A la réception de l'état "erreur" ou "verrouillé".
 - le témoin au combiné clignote ($f = 2,5 \text{ Hz}$)
 - le bruiteur est actionné en continu. Ceci jusqu'à disparition du + APC.
 - ⇒ le véhicule ne peut donc pas démarrer, car l'ECM est toujours verrouillé.

D'autre part, le système est capable de mémoriser le dernier état de l'ECM et de le restituer via la ligne de diagnostic.

Remarque : Il s'écoule environ 1s entre la mise du + APC et l'extinction du voyant au combiné.

- Si la clé introduite ne possède pas d'E/R, ou ne possède pas la borne E/R :

→ le témoin clignote ($f = 2,5 \text{ Hz}$) }
→ le bruiteur est actionné en continu } jusqu'à coupure du + APC

⇒ le démarrage est bien sûr impossible.

Par ailleurs, le système sera capable de mémoriser le dernier état de lecture code clef, et de le restituer via la ligne de diagnostic.

C - VERROUILLAGE

L'ordre de verrouillage est envoyé automatiquement par le système à l'ECM dans les conditions suivantes :

- au plus tard 5 mn après la coupure du + APC ou,
- 10s après l'ouverture de la porte conducteur, à condition que celle-ci se produise dans les 5 mn suivant la coupure du contact ou,
- si l'information "porte conducteur ouverte" est présente à la coupure du + APC, l'ordre de verrouillage est émis 10s après coupure du + APC.

D - DETECTION PRESENCE CLEF

Le système détecte la présence de la clef dans l'antivol à l'ouverture de la porte conducteur. Le bruiteur est alors activé pendant 10s.

Pendant ce laps de temps, il est désactivé si :

- la porte est fermée (retombée de l'info porte ouverte) ou,
- apparition de l'information + APC ou,
- retrait de la clef de l'antivol de direction.

IX - SACS GONFLABLES LATÉRAUX

Le sac gonflable latéral est un dispositif venant s'interposer entre l'occupant et le véhicule lors d'un choc latéral. Le sac gonflable ne se comporte pas comme un bouclier de protection, mais écarte l'occupant et lui donne une vitesse latérale initiale. La gravité des blessures est ainsi notablement réduite.

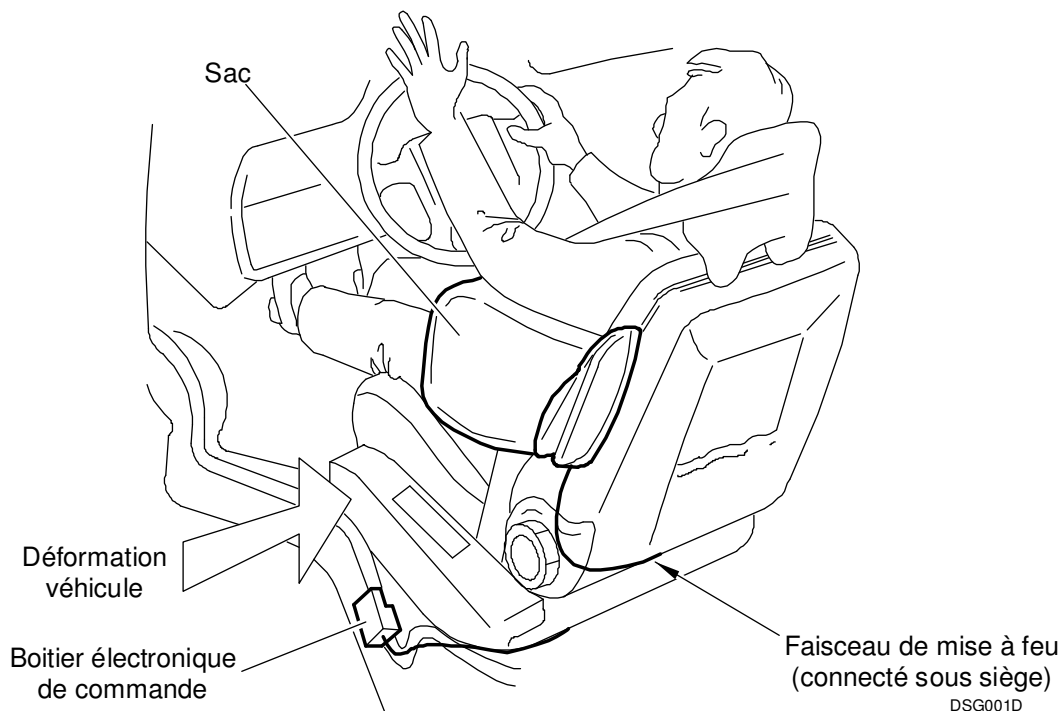

Chaque sac gonflable (gauche et droit), est piloté par un boîtier électronique. Sur un véhicule équipé d'un tel dispositif, on rencontre donc deux boîtiers électroniques qui, pour chaque côté, assurent le contrôle, la détection et le diagnostic de la fonction "Sac gonflable latéral" "droit" et "gauche".

Il est important de noter que ces deux boîtiers sont livrés dans l'état configuré, et qu'ils sont strictement identiques et interchangeables.

Remarque : Les boîtiers droit et gauche partagent le même voyant d'alerte. Tous les boîtiers d'airbag (latéral et frontal) partagent la même ligne de communication série pour le diagnostic.

CARROSSERIE XSARA

X - CENTRALE DE PROTECTION HABITACLE (C.P.H)

La centrale de protection habitacle assure les fonctions suivantes (suivant niveau de finition et option) :

- antidémarrage codé à transpondeur,
- télécommande HF,
- verrouillage des portes,
- temporisateur de plafonnier,
- alarme,
- allumage témoin de non fermeture des portes.

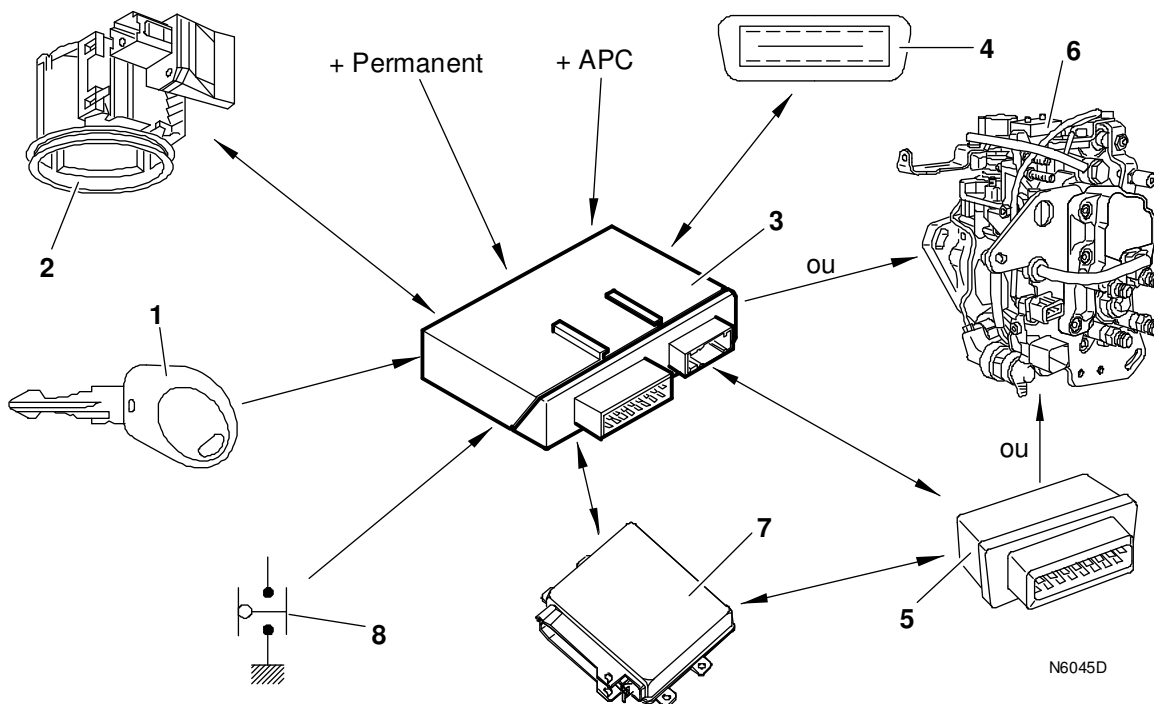

A - PRINCIPE DU DISPOSITIF

- 1 - Etiquette répondeuse dite "transpondeur"
- 2 - Antenne + module analogique
- 3 - Boîtier électronique (C.P.H)
- 4 - Prise de diagnostic centralisée
- 5 - Double relais de contrôle moteur, ou relais d'antidémarrage pour Diesel
- 6 - Module d'antidémarrage sur pompe d'injection diesel
- 7 - Calculateur de contrôle moteur
- 8 - Contacteur porte ouverte conducteur

CARROSSERIE XSARA

XI - LES POINTS FUSIBLE

Situation de quelques points fusible (x)

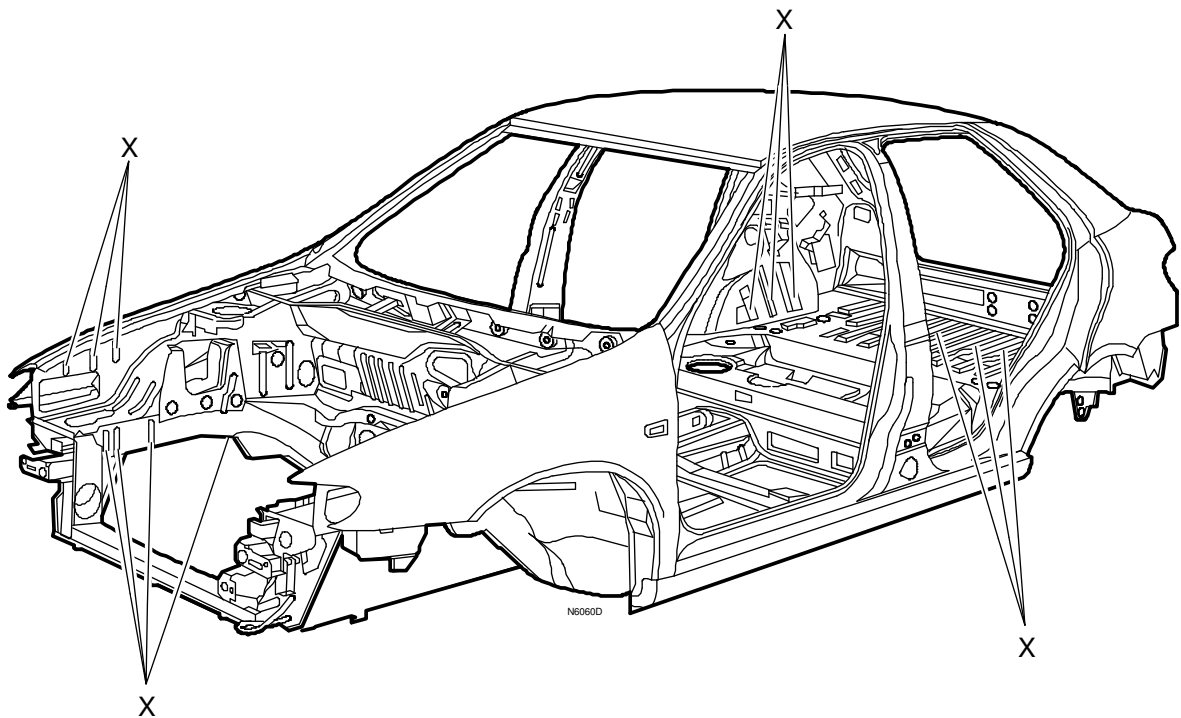

CARROSSERIE XSARA

CARROSSERIE XSARA

LES TOLES ET LEUR PROTECTION

I - LES TOLES H.L.E.

A - LISTE

- Renfort de fixation frein secondaire.
- Liaisons longeronnet arrière.
- Support berceau roue de secours.
- Supports suspension avant.
- Flasque support moteur D.

B - REPARATION

1 - Assemblage

Les tôles à haute limite élastique (H.L.E.) ne posent aucun problème particulier pour ce qui concerne les solutions d'assemblage par soudure par résistance ou MAG, mais il convient toutefois de respecter les solutions de coupe et d'assemblage préconisés dans les gammes de réparation.

Le soudage au chalumeau et le brasage sont des solutions d'assemblage à PROSCRIRE quelle que soit la nature des tôles.

2 - Redressage

Les tôles H.L.E. peuvent être redressées pratiquement comme les autres.

Seul est à PROSCRIRE le redressage à chaud qui crée un affaiblissement local pouvant aller jusqu'à la rupture en particulier sur les fortes épaisseurs des pièces de structure.

3 - Précaution à prendre

- Effectuer seulement du redressage à froid.
- Redonner la forme exacte notamment les angles, arêtes sur les pièces de structure telles que longerons, brancards, traverses... (toutes traces, même légère de plis est une zone affaiblie).

Il est à noter que ces consignes se vérifient à un degré légèrement moindre sur des tôles de qualité classique.

Lorsque ces consignes ne peuvent être respectées, il faut échanger la pièce.

CARROSSERIE XSARA

II - ANTIGRAVILLONNAGE

XSARA bénéficie d'une très grande protection contre la corrosion, et est protégé par des revêtements sur des zones bien précises, pour se prémunir contre des gravillonnages éventuel extérieur.

Situation

- Avant du capot (1).
- Partie avant d'aile avant (2).
- Bas de caisse et de portes D et G (3).
- Bas d'ailes arrières (4).

Film protecteur entrées de portes ARD et ARG (appliqué sur la peinture)

Plan de situation

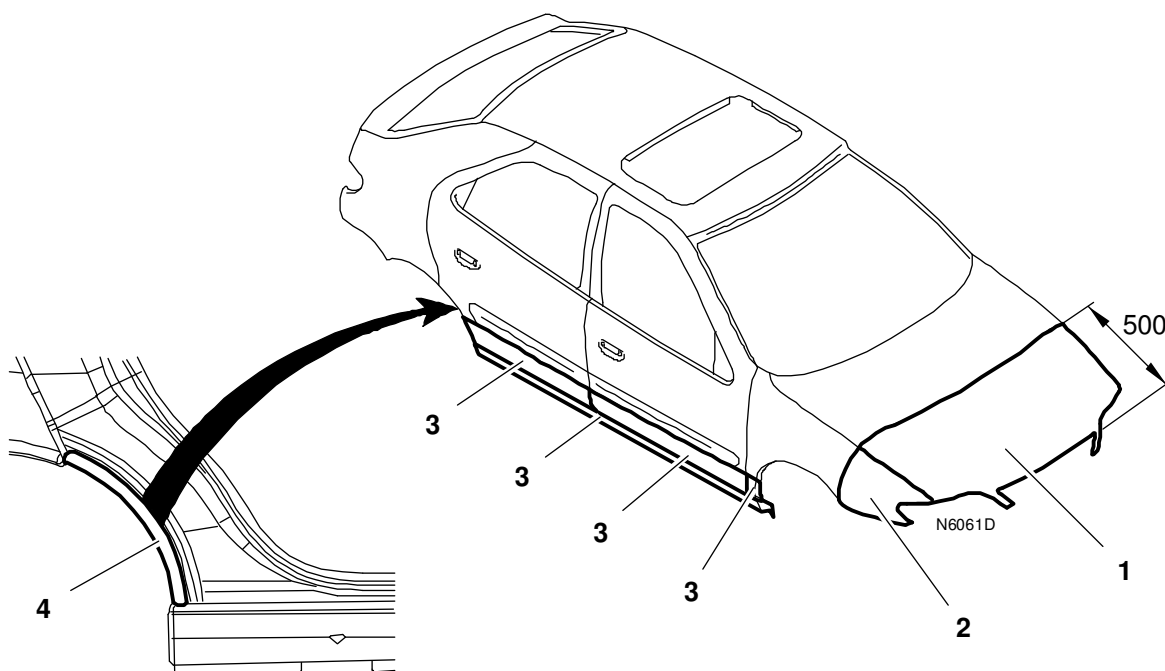

74 % de tôle revêtue

Poids de colle au ferrage

1,044 kg

CARROSSERIE XSARA

PIECES DE RECHANGE

I - ELEMENTS D'HABILLAGE

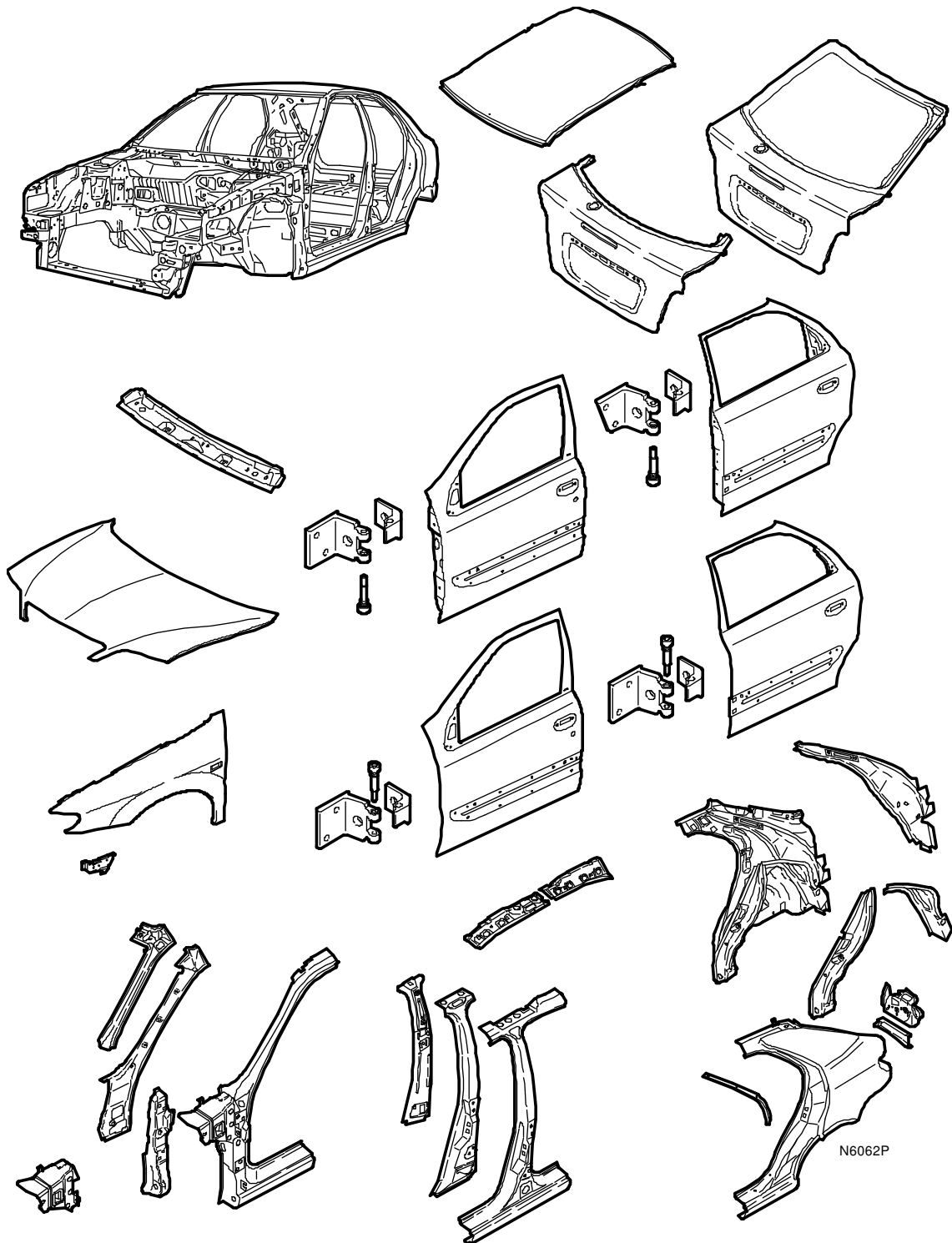

CARROSSERIE XSARA

II - ELEMENTS DE STRUCTURE

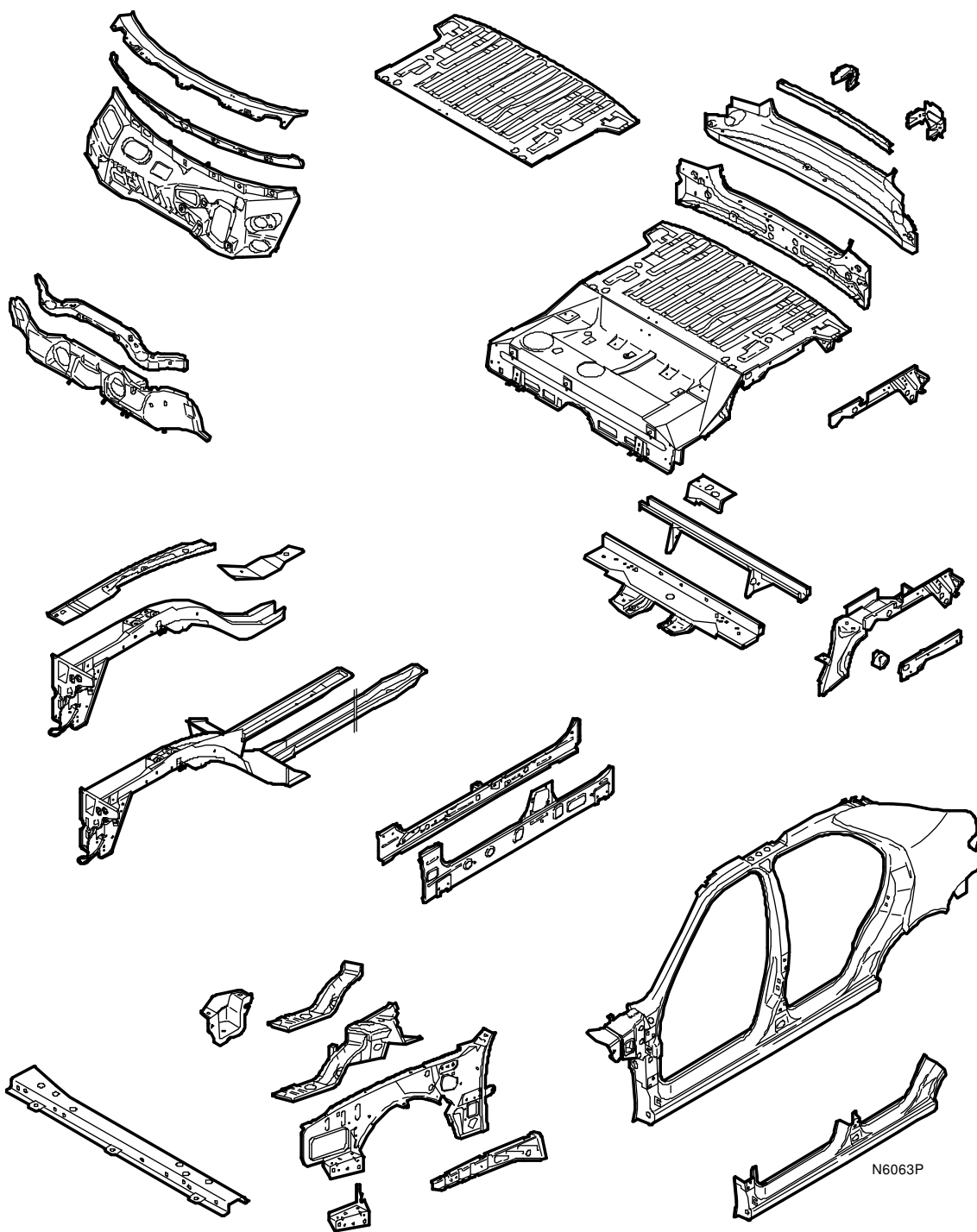

CARROSSERIE XSARA

DESHABILLAGE - HABILLAGE

I - PARE CHOC AVANT

9 vis de fixations

- 2 fixe le pare boue (en bas vis TORX).
- 2 fixe l'aile avant (en haut vis six pans).
- 3 traverse inférieure (vis six pans).
- 2 à l'intérieur du pare choc (vis six pans).

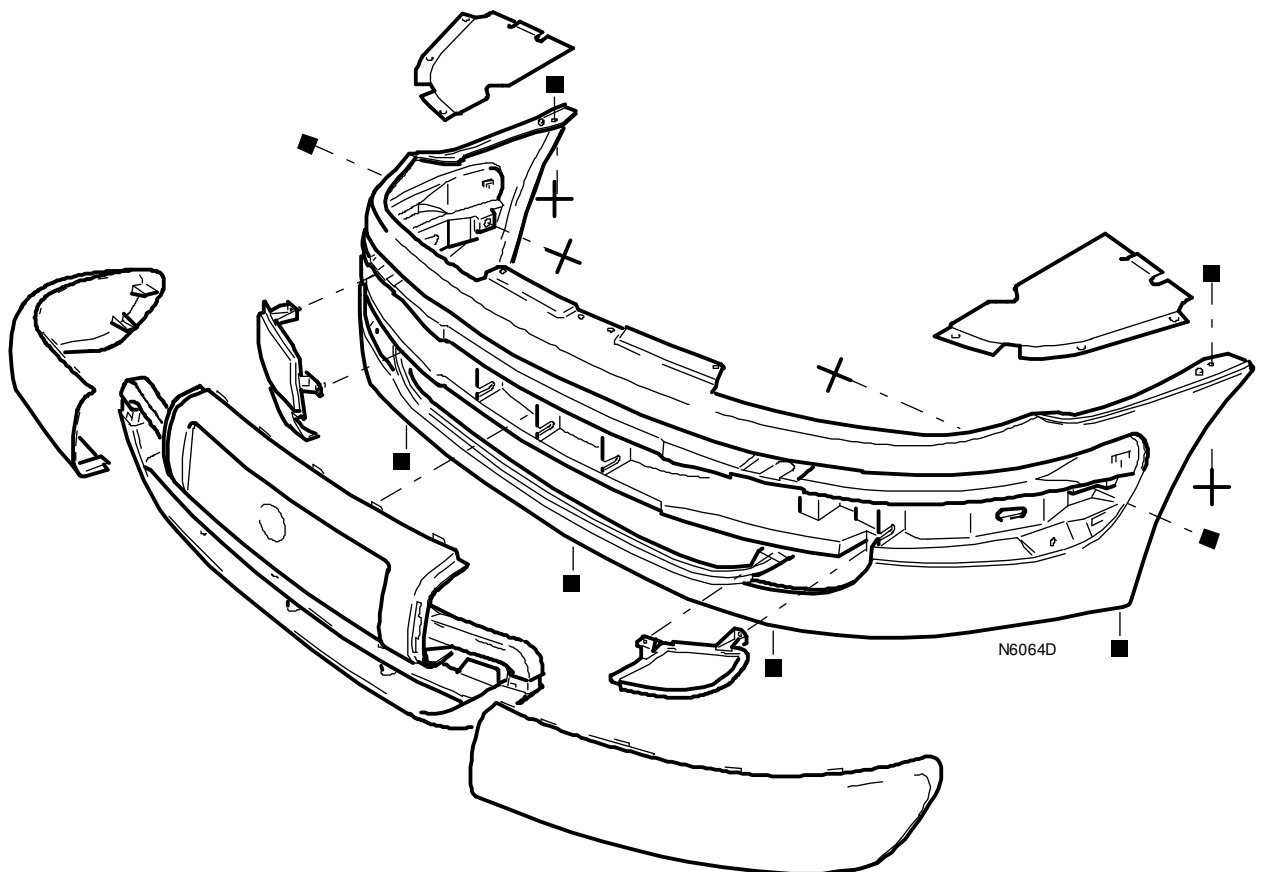

3 bandeaux de pare choc avant et arrière (pour protection).

- 1 à droite,
- 1 à gauche,
- 1 central.

Ils sont clippés sur les pare chocs.

CARROSSERIE XSARA

II - PARE CHOC ARRIERE

9 vis de fixations :

- 2 fixe l'aile arrière.
- 2 fixe le pare boue (à écarter en partiel).
- 2 sous traverse arrière.
- 3 à l'entrée de coffre.

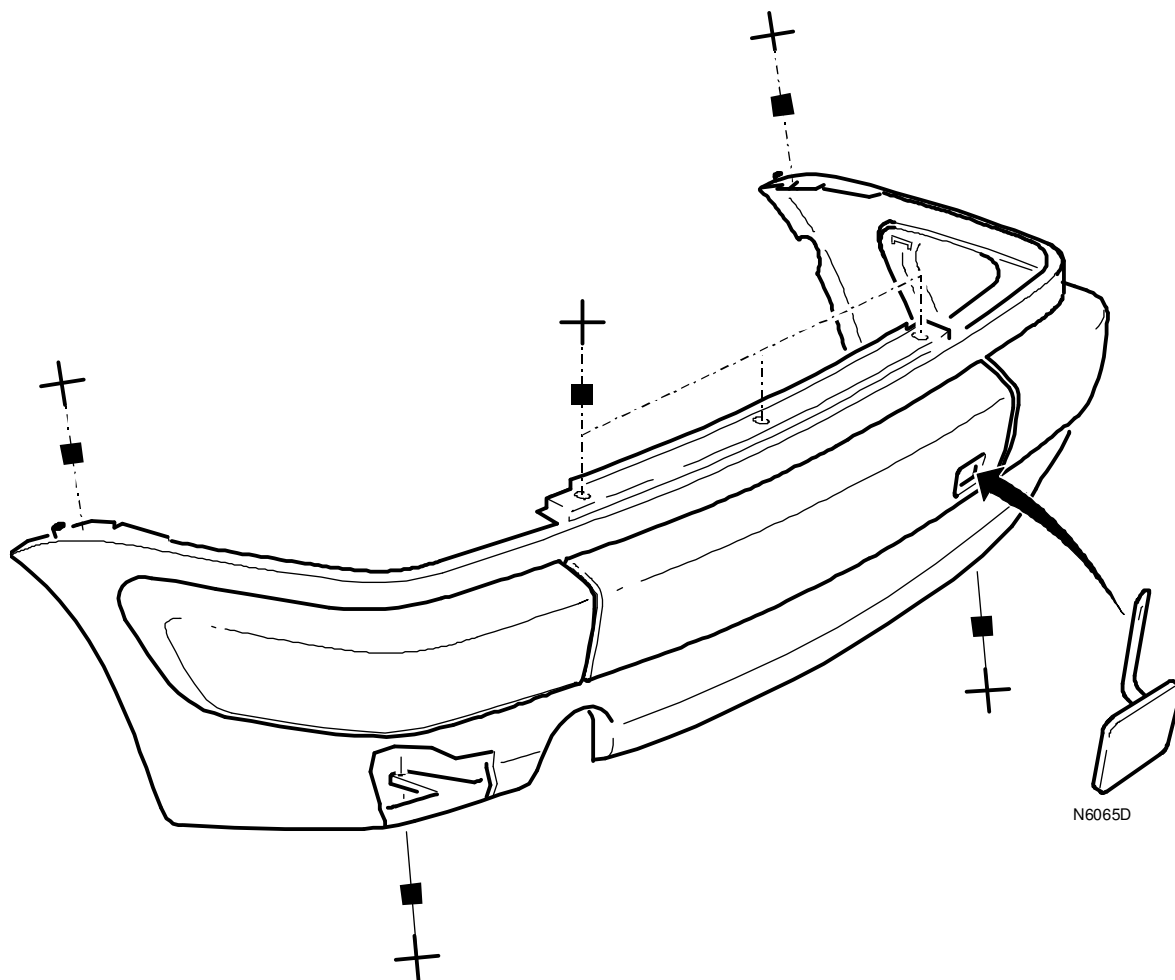

3 bandeaux de pare choc avant et arrière (pour protection)

- 1 à droite,
- 1 à gauche,
- 1 central.

CARROSSERIE XSARA

ELEMENTS AMOVIBLES

I - LES COMPENSATEURS DE CAPOT (TOUS TYPES)

Une fois la tirette du crochet de sécurité du capot déverrouillée (elle est située sous les chevrons de la calandre), le capot est très facile à ouvrir comme à fermer. En effet, deux compensateurs ont été mis en place, supprimant les fastidieuses manipulations sur la béquille.

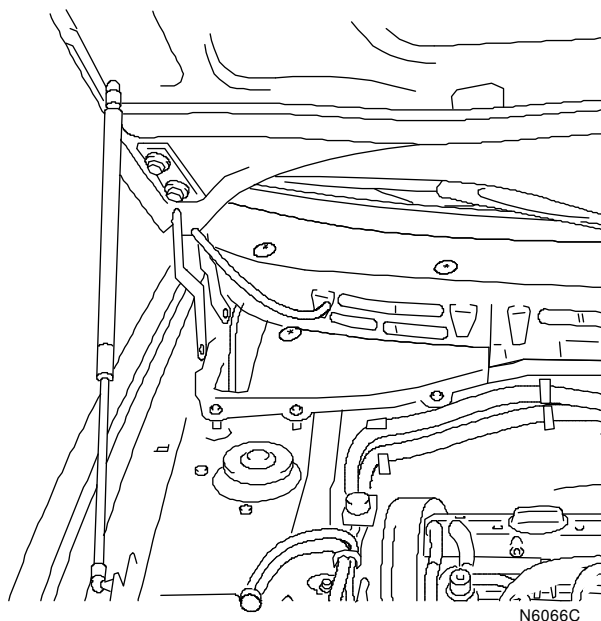

II - TOLE ANTIRECYCLAGE VISSEE

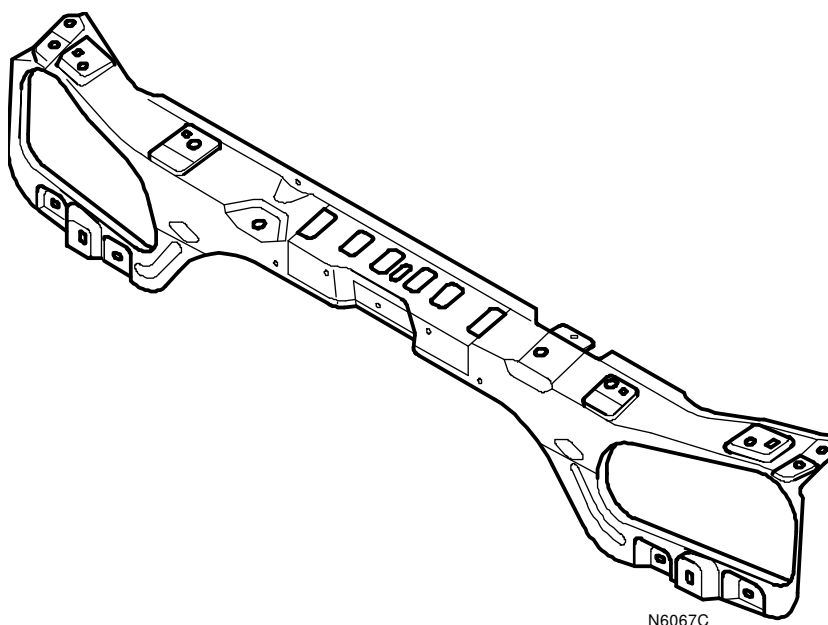

CARROSSERIE XSARA

III - PORTES AVANT ET ARRIERE

Axes de porte vissés et connecteurs de porte.

Porte avant : ouverture en 3 crans par le tirant :

- 1 : stationnement parking,
- 2 : ouverture normale,
- 3 : ouverture gros volume.

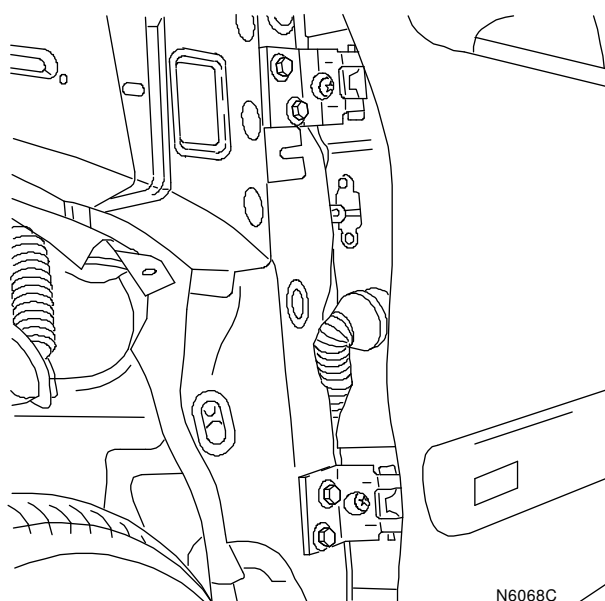

CARROSSERIE XSARA

IV - HAYON ARRIERE

- En tôle.
- Poignée de tenue intérieure (pour maintien de coffre).
- Charnières vissées sur hayon et sur caisse.
- Peut se verrouiller seul ou avec la clé. Possibilité de déverrouillage qu'avec la clé.

Position verrouillée avec la clé

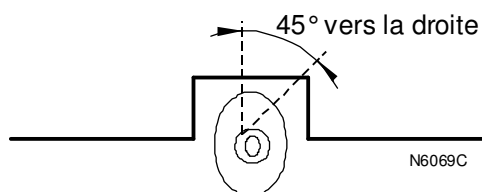

V - BARILLETS

Ils sont de marque simplex, double taillage.

Bouchon de carburant, un seul taillage est monté.

Sertissage collerette extérieure de finition sur les portes avant (valise 4186 T).

Dépose des barillets de portes avant avec outil (même que ZX).

XSARA est livrée avec trois clés, dont une est de couleur grise (c'est la clé garage).

Pour la commande d'une clé, il faut impérativement le numéro de la clé que seul le client possède.

Il faudra réactualiser cette clé selon le code confidentiel du client avec un outil de diagnostic.

VI - SECURITE ENFANTS

Traditionnellement les portes arrières des voitures sont munies de "sécurités enfant" permettant de condamner leur ouverture de l'intérieur. Sur XSARA, deux éléments renforcent ce dispositif :

- Sur le chant de porte, la commande de verrouillage n'est pas en relief. Elle ne peut donc être manoeuvrée qu'à l'aide d'une clef s'engageant dans une mortaise prévue dans le barillet de condamnation, non affleurant : sécurité.
- Sur chacune des portes arrière, un témoin oculaire est positionné à hauteur des épaules des passagers arrière le rendant aisément visible des places avant. A l'aide de couleurs différenciées, il témoigne de la condamnation ou non condamnation de chacune des portes :
 - "rouge" = non condamnation, donc "danger",
 - "gris" = condamnation, donc sécurité active.

CARROSSERIE XSARA

VII - LES SERRURES

La tête de clef est séparable du Plip.

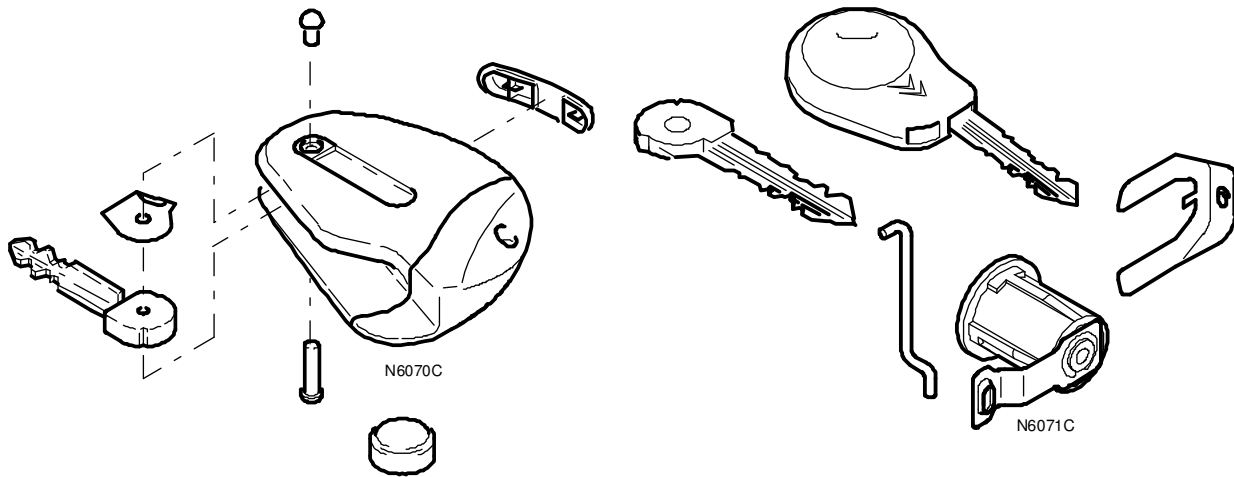

Il existe un contre poids (1) fixé sur la tringle (2) d'ouverture intérieure, il décondamnera la serrure en cas de choc.

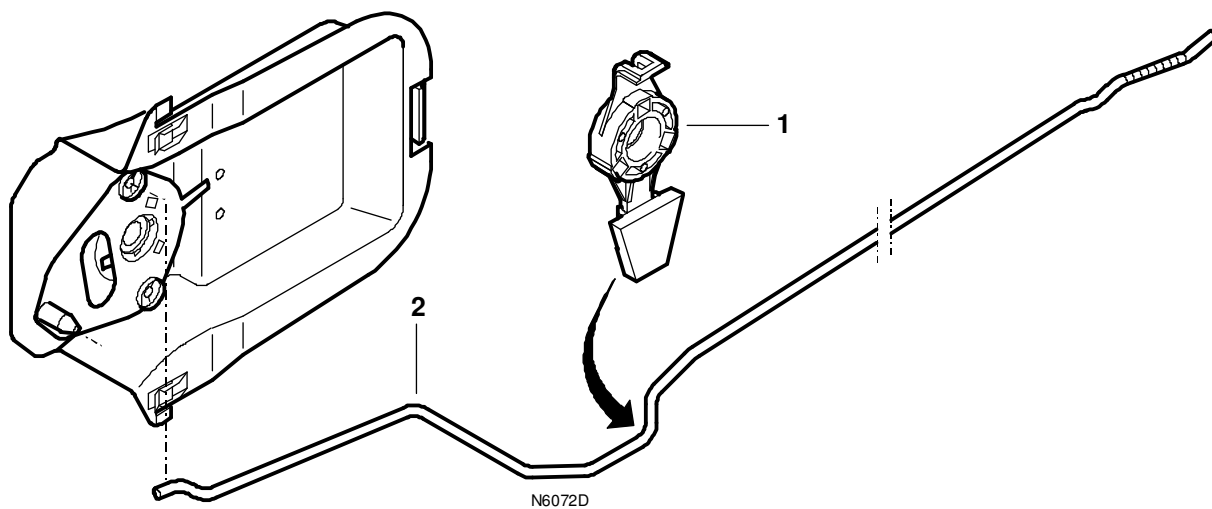

CARROSSERIE XSARA

VIII - L'ECLAIRAGE

Des feux avant à glace unique, en matériau de synthèse, pour les projecteurs et clignotants, privilégiant non seulement le style et la qualité de présentation mais aussi la robustesse à l'usage.

Les projecteurs à lampe H4 ou H7 + H7 procurent un éclairage puissant. Ces derniers, à ampoules séparées pour les fonctions "croisement et" "route" bénéficient d'un allumage des 4 ampoules pour la fonction "route".

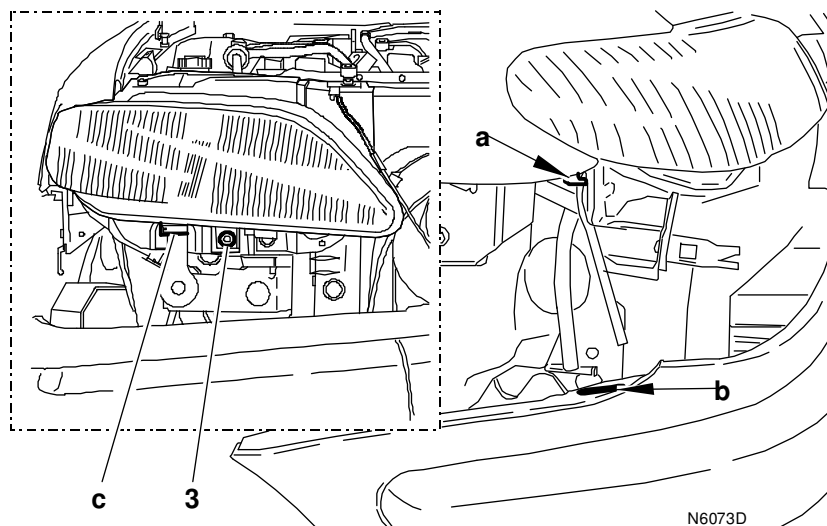

IX - PHARES

3 vis fixe le phare (1.2.3)

Pour la déposer, enlever :

- la façade,
- le pare choc avant (partiel), (a-b).

Nota : Attention au remontage à la languette qui s'emboîte dans le phare (c).

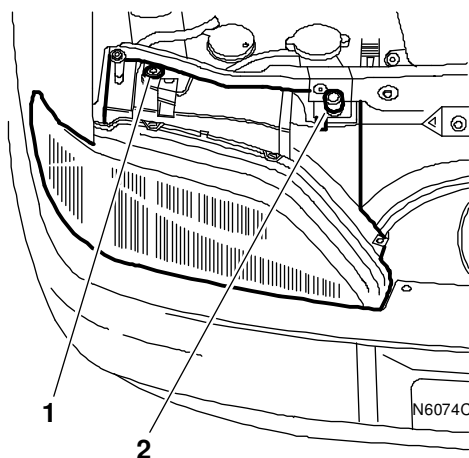

CARROSSERIE XSARA

CARROSSERIE XSARA

VITRAGE

I - DECOUPE DU PARE BRISE

Découpe de l'extérieur

La lame (3) N°76 :

- s'utilise pour la partie inférieure,
- et pour les parties latérales.

Découpe de l'intérieur

La lame (2) N°143 réglée à 30 Mm :

- s'utilise pour la partie supérieure.

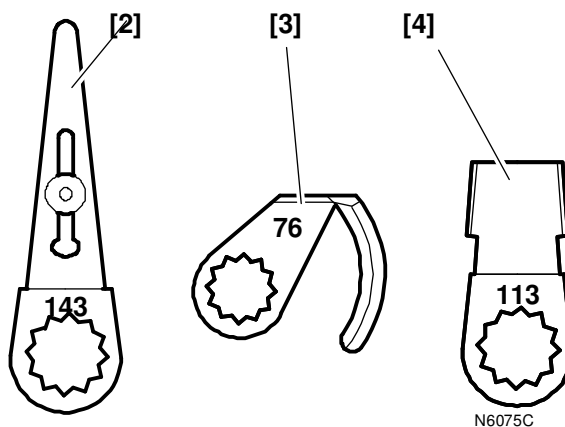

Temps de séchage à 23°C
 Monocomposant : 3 à 4 heures
 Bi composant : 30 Mm
 entre 0° C et 10° C les temps de séchage sont doubles

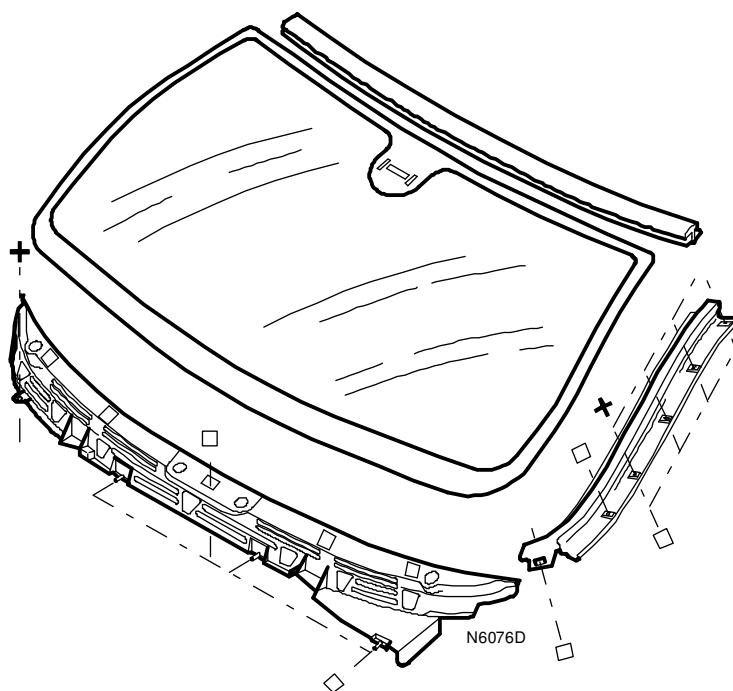

CARROSSERIE XSARA

II - DEPOSE DE LA LUNETTE ARRIERE**Découpe de l'intérieur**

La lame (3) N° 169 réglée à 60 Mm :

- s'utilise pour la partie supérieure,
- et pour les parties latérales du milieu jusqu'en haut.

La lame (3) n° 169 à 65 Mm :

- s'utilise pour les parties latérales du milieu jusqu'en bas.

La lame (4) N° 143 réglée à 25 Mm :

- s'utilise pour la partie inférieure.

Pour couper le cordon de mastic dans les angles supérieurs utiliser la lame (2) N°125.

Temps de séchage à 23°C
Monocomposant : 3 à 4 heures
Bi composant : 30 Mm
entre 0° C et 10° C les temps de séchage sont doubles

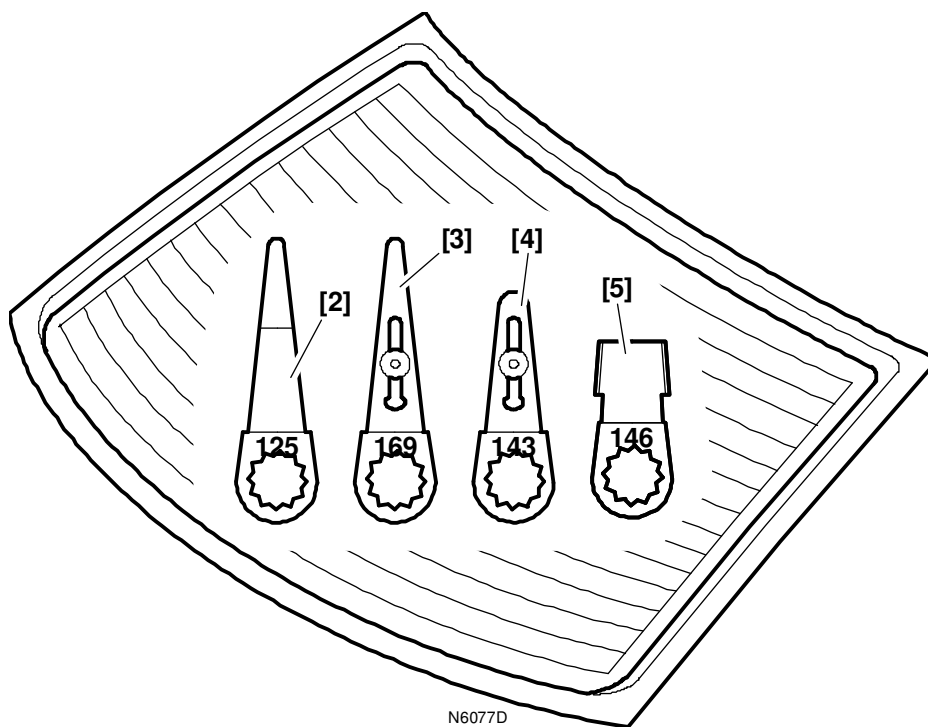
**CARROSSERIE XSARA**

III - GLACE DE PORTE LATERALE AVANT

Tenue de la glace par ergots plastique (idem berlingo)

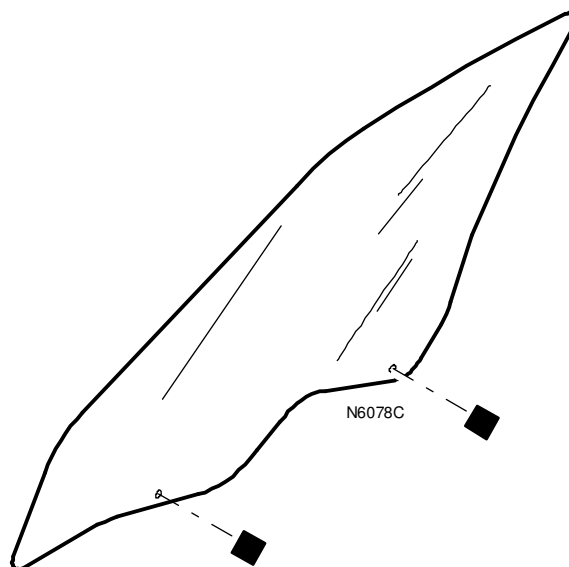
**IV - GLACE DE PORTE LATERALE ARRIERE**

Tenue de la glace par 2 vis.

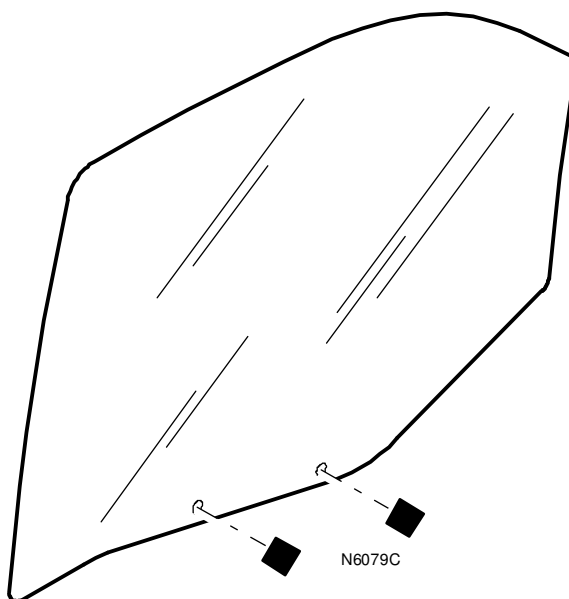
**CARROSSERIE XSARA**

CARROSSERIE XSARA

LA PLANCHE DE BORD

I - POINTS DE FIXATION

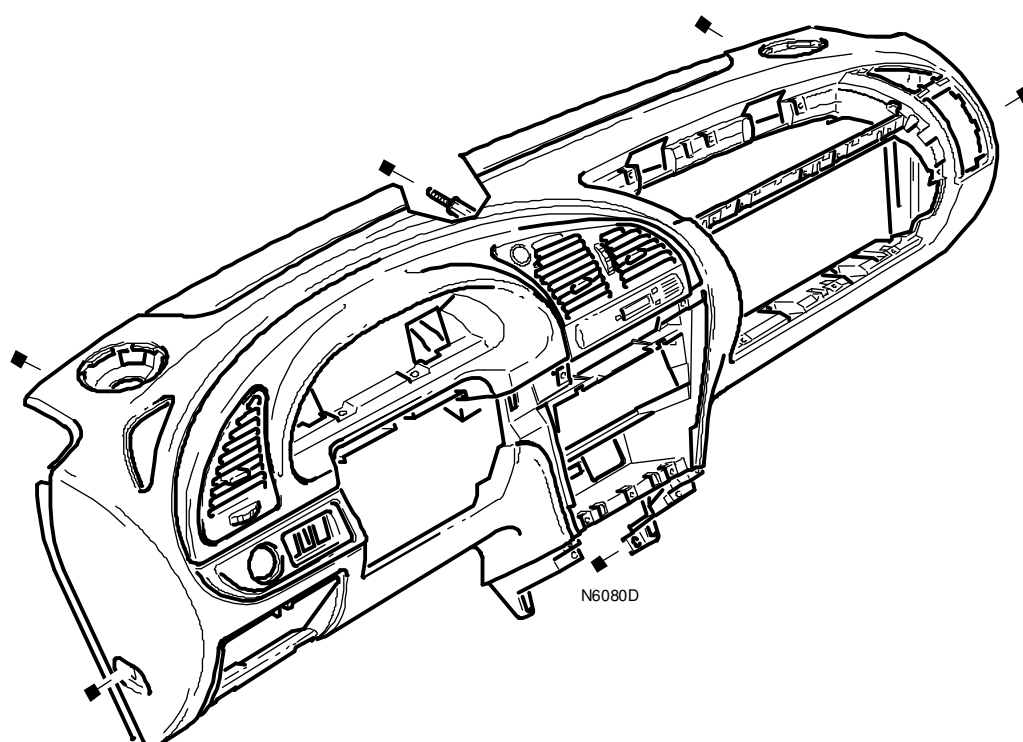

CARROSSERIE XSARA

II - SUPPORT COLONNE DE DIRECTION

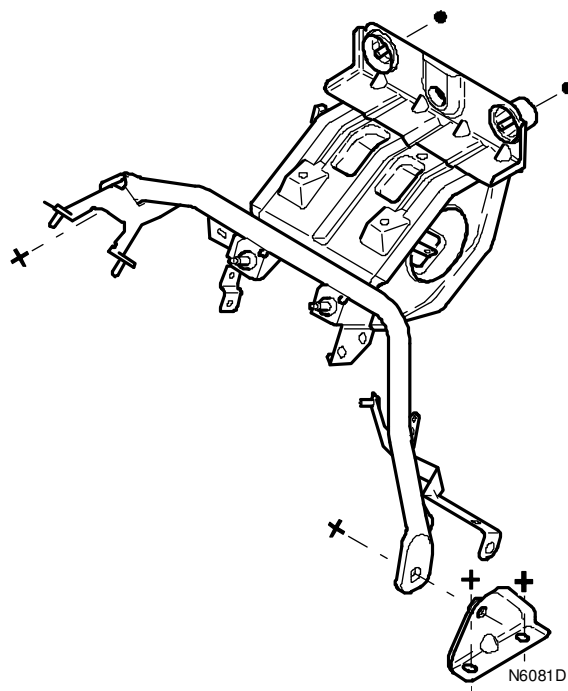

- Support de colonne de direction vissé.
- Volant de direction réglable en hauteur et profondeur.
- Colonne de direction contractile : glissement de deux tubes l'un dans l'autre (sécurité en cas de choc).

CARROSSERIE XSARA

COUPES PARTIELLES

I - BRANCARD AVANT PARTIEL

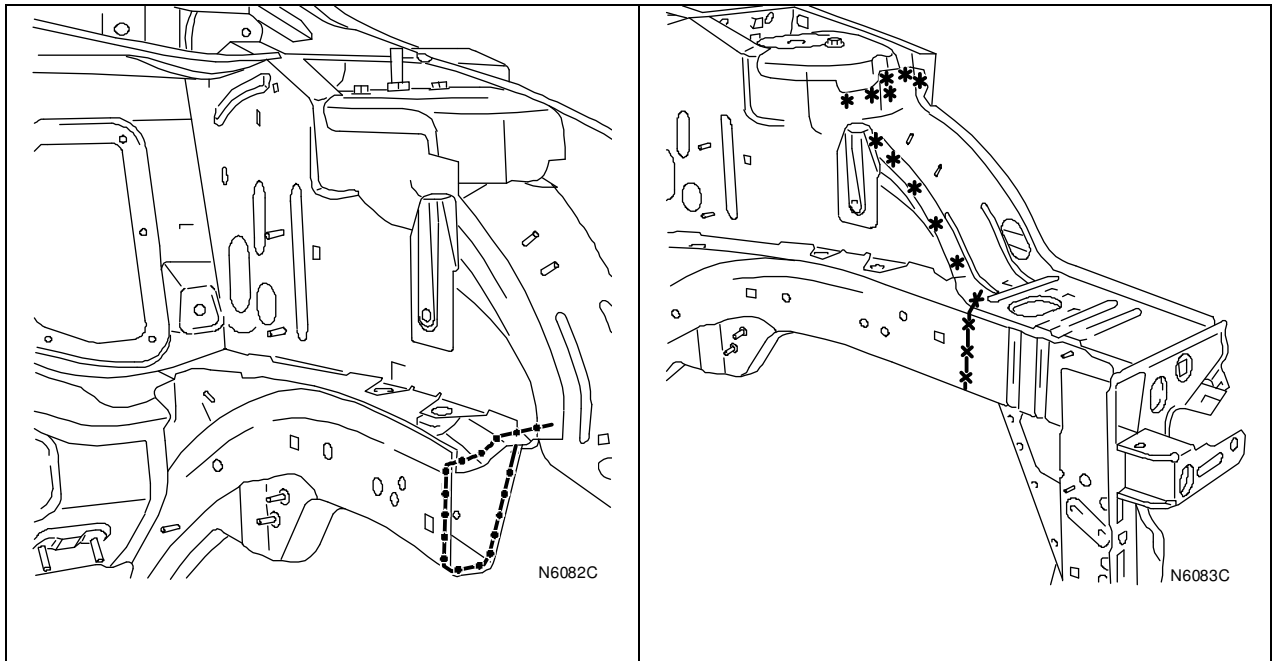

Brancard avant complet

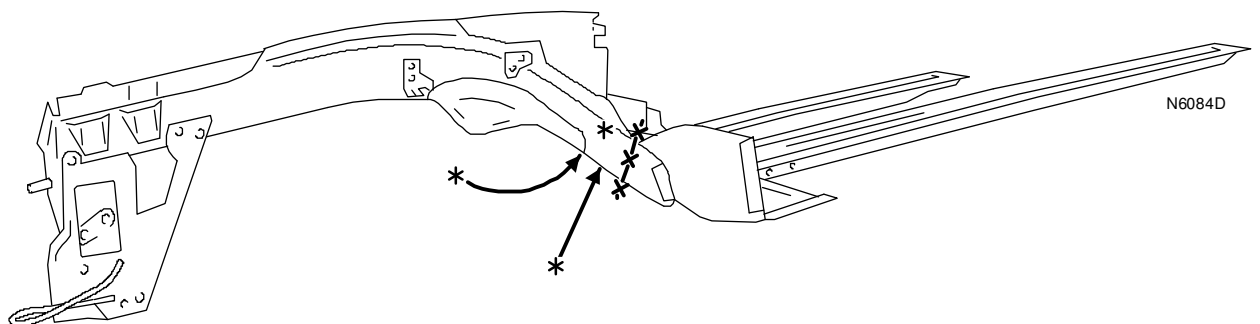

CARROSSERIE XSARA

II - DOUBLURE D'AILE

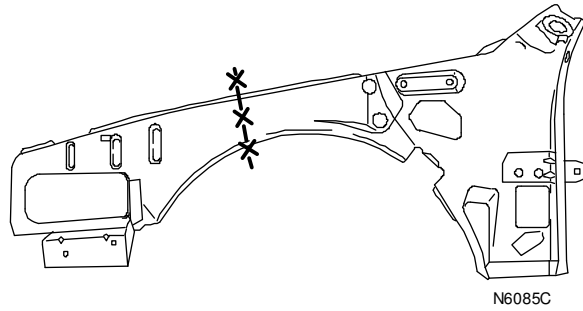

III - PANNEAU PORTE AVANT

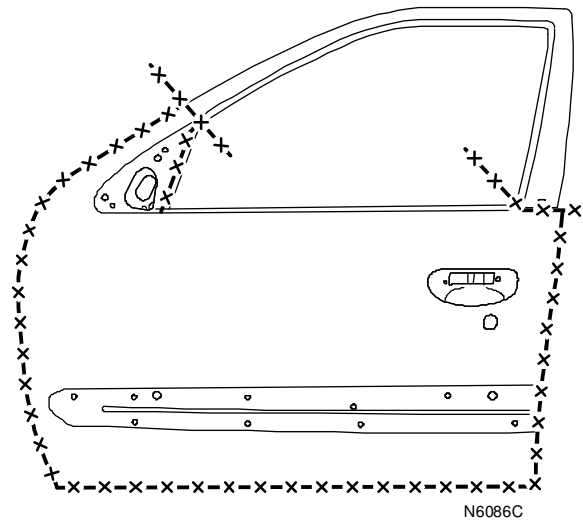

IV - BAS DE PANNEAU PORTE AVANT

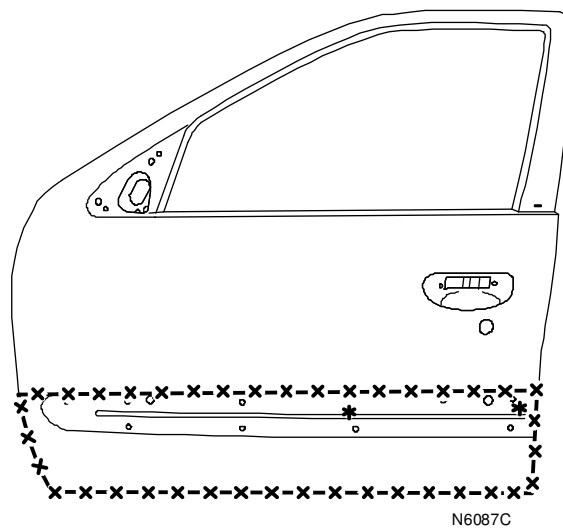

CARROSSERIE XSARA

V - COTE DE CAISSE

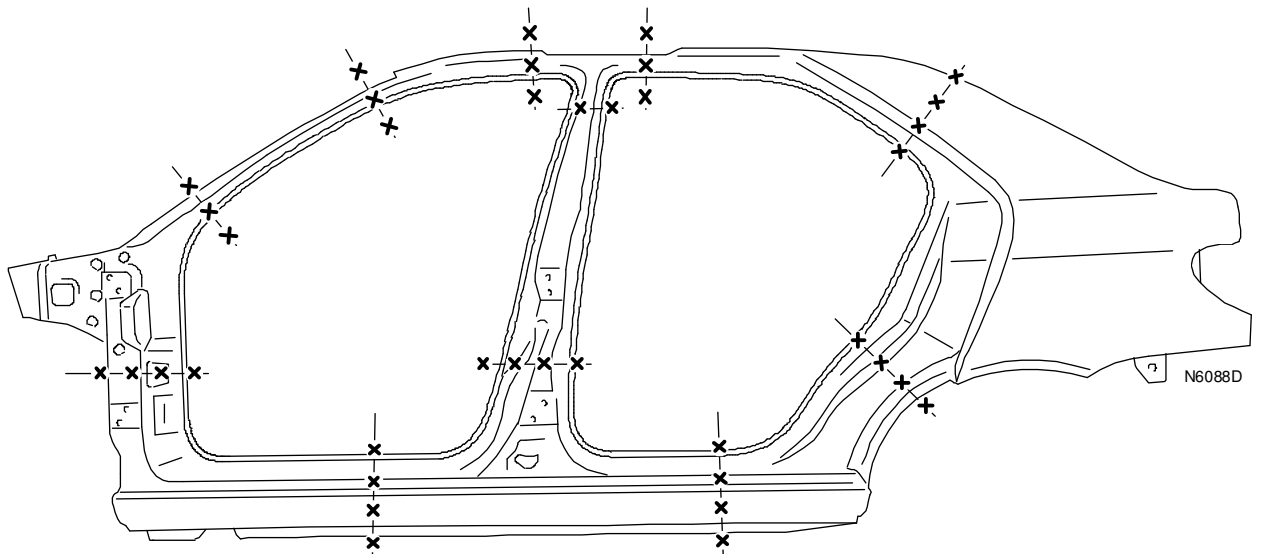

VI - AILE ARRIERE

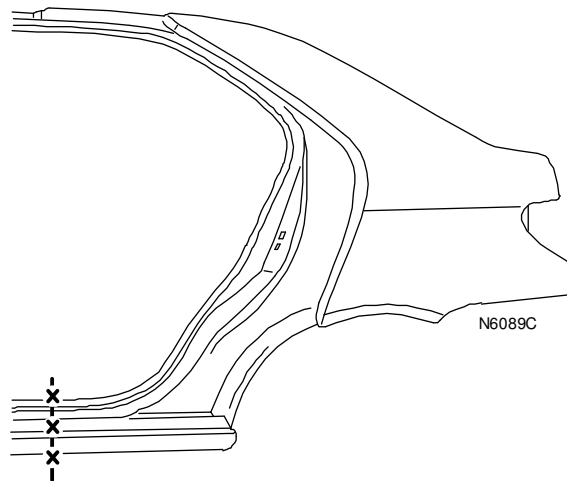

CARROSSERIE XSARA

VII - LE PLANCHER

A - COMPLET

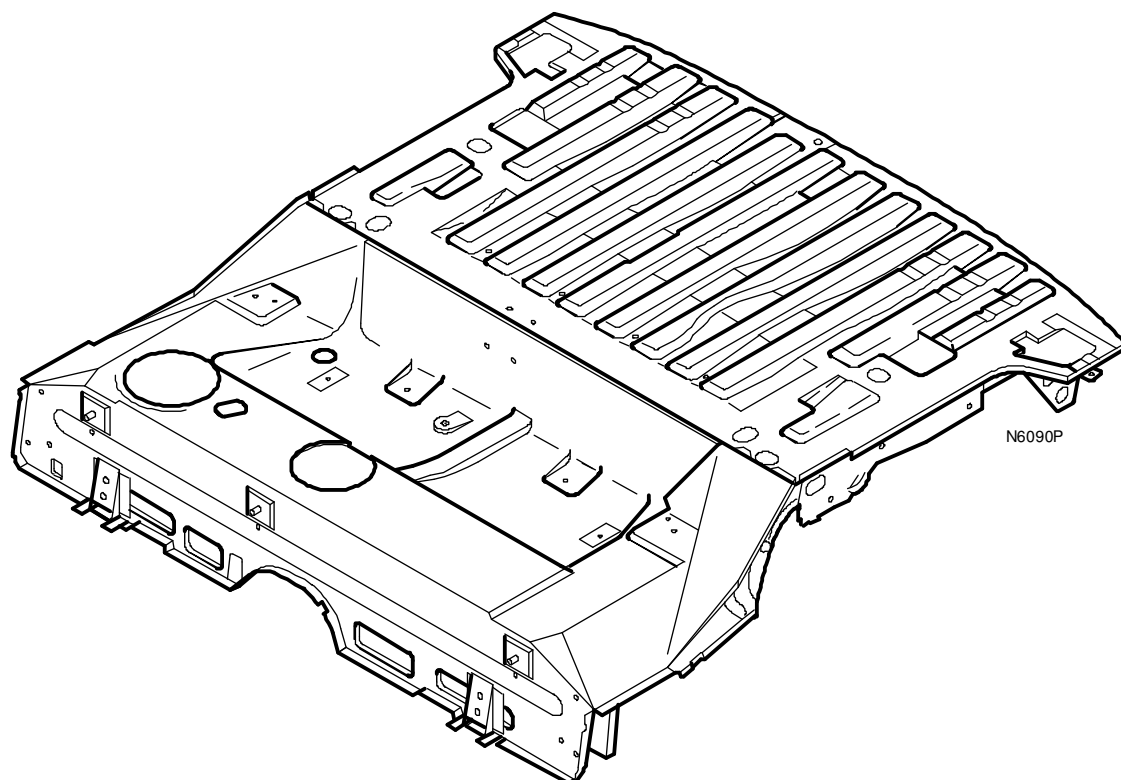

B - PARTIEL

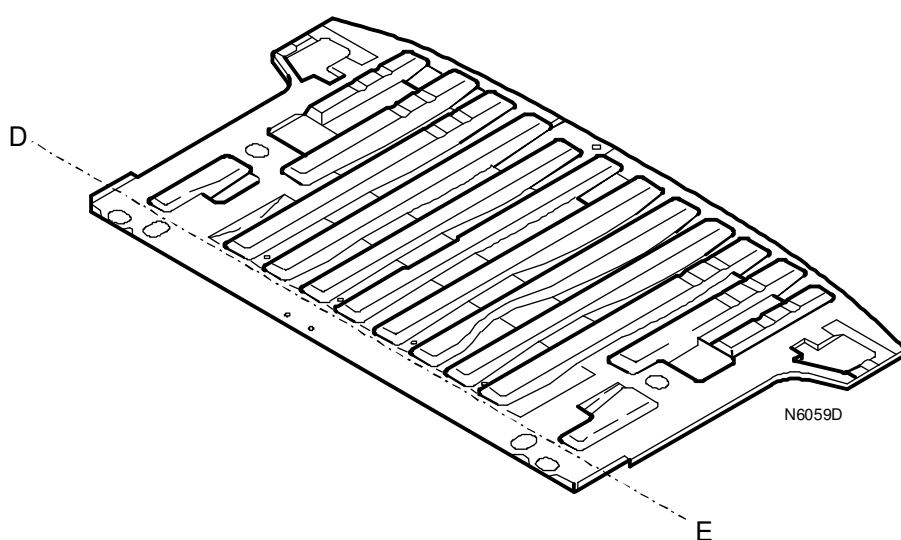

Tracer puis découper le plancher à l'aide d'une scie suivant l'axe (DE).

CARROSSERIE XSARA

C - QUART DE PLANCHER

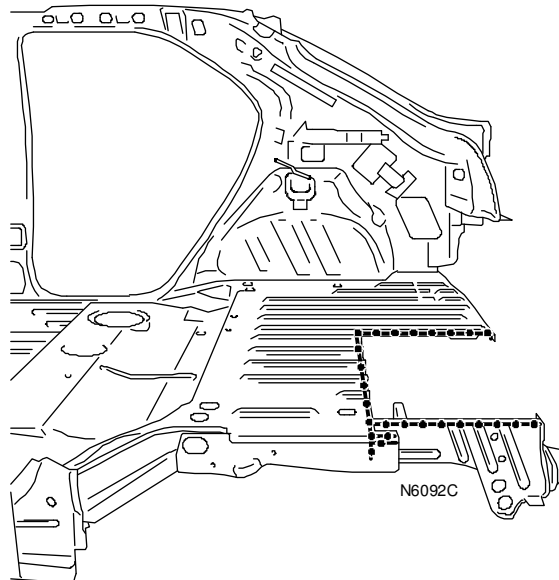
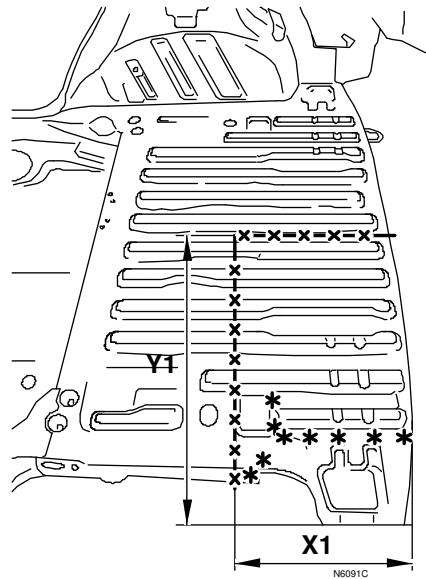

CARROSSERIE XSARA

VIII - PANNEAU AR

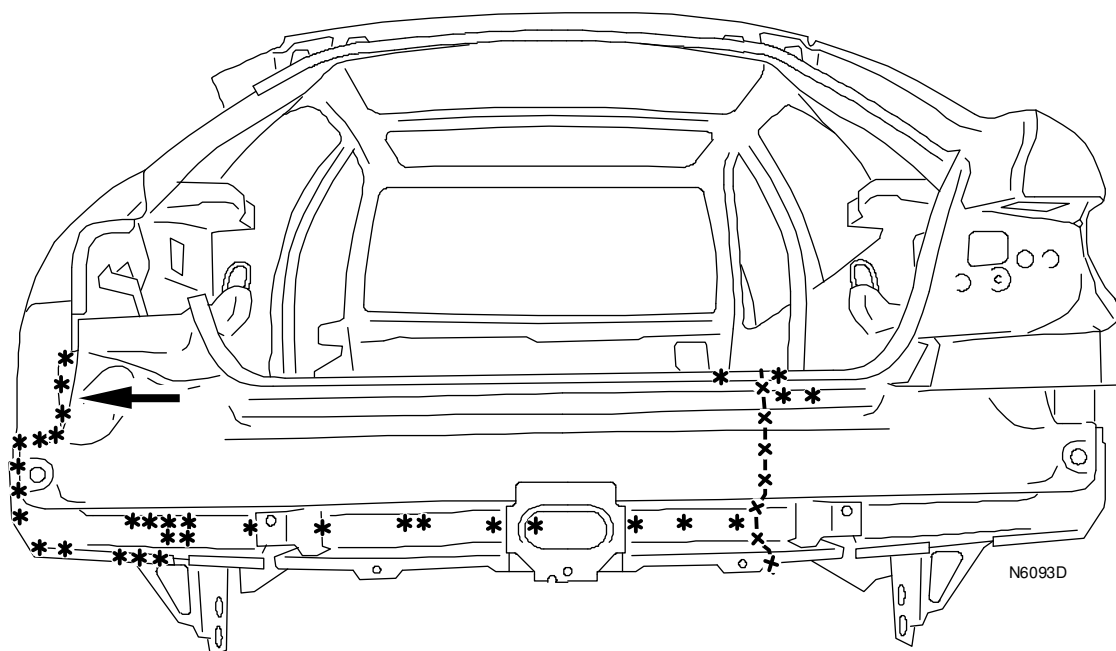

CARROSSERIE XSARA

JEUX ET AFFLEUREMENTS

I - SITUATION AVANT ET ARRIERE

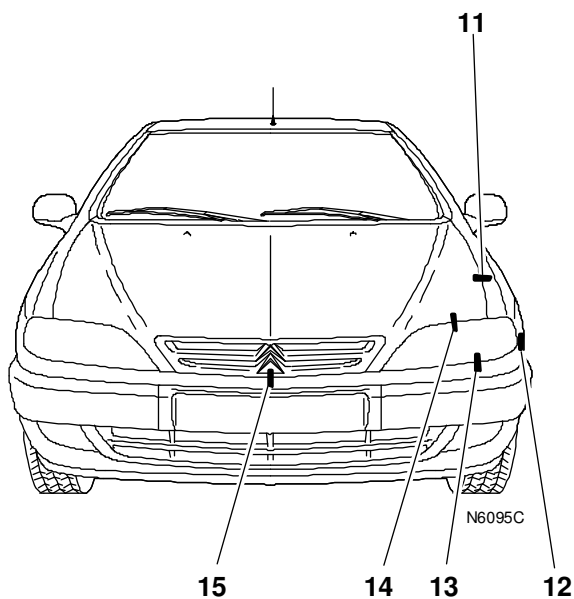
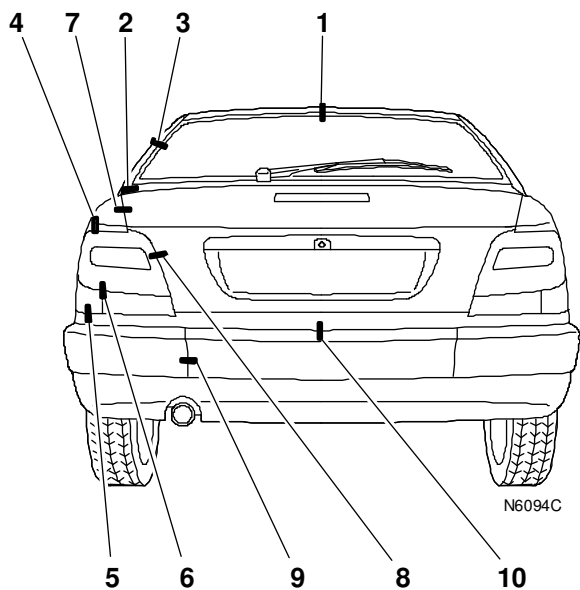

CARROSSERIE XSARA

II - LISTE AVANT ET ARRIERE

REPERE	ELEMENTS CARROSSERIE	CONTROLE DES JEUX	DESAFFLEUREMENT	FAUX //
1	Pavillon - joint vitre volet	5 ± 1	1 ± 1	1
2	Volet - Aile AR	$3,5 \pm 1$	1 ± 1	1
3	Aile AR - joint vitre volet	4 ± 1	$1,5 \pm 1,5$	
4	Aile AR - Feu AR	$1,5 \pm 1,5$	$1,5 \pm 1,5$	1,5
5	Aile AR - Pare-chocs AR	2 ± 1	2 ± 2	1
6	Feu AR - Bandeau sous feu	$1,5 \pm 1,5$	$0 \pm 1,5$	1,5
7	Volet AR - Aile AR	4 ± 1	0 ± 1	1
8	Volet AR - Feu AR	$5 \pm 1,5$	$0,5 \pm 1,5$	
9	Bandeau latéral pare-chocs Bandeau central pare-chocs	$1 \pm 0,5$	$0 \pm 0,5$	0,5
10	Volet AR - Pare-chocs AR	$5,5 \pm 1,5$	2 ± 2	1,5
11	Capot - Aile AV	3 ± 1	Capot rentré $0,5 \pm 1$	1 ± 1
12	Aile AV - Pare-chocs AV	2 ± 4	$0 \pm 1,5$	1
13	Projecteur - Pare-chocs AV	$1 \pm 1,5$	6 ± 3	1
14	Capot - Projecteur	$6,5 \pm 2$	0 ± 2	1,5
15	Calandre - Pare-chocs AV	$5,5 \pm 2$	8 ± 4	1,5

CARROSSERIE XSARA

III - SITUATION LATÉRALE

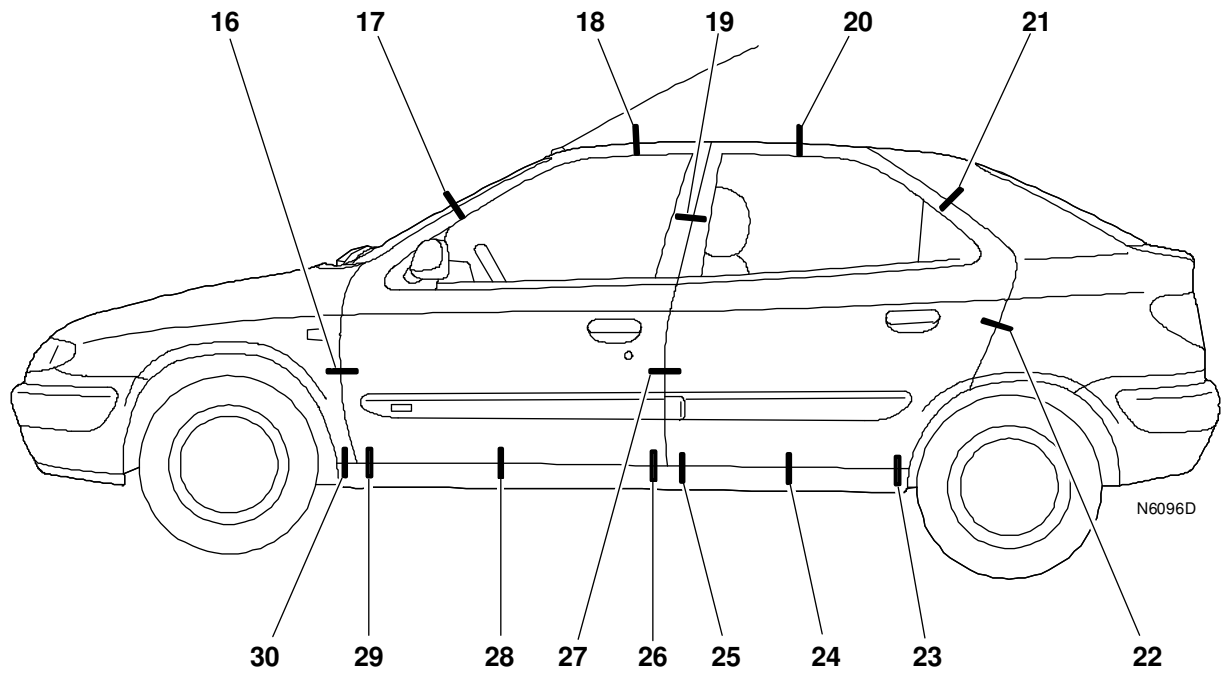

CARROSSERIE XSARA

IV - LISTE LATERALE

REPERE	ELEMENTS CARROSSERIE	CONTROLE DES JEUX	DESAFFLEUREMENT	FAUX //
16	Aile AV - Porte AV	5 ± 1	0 ± 1	1
17	Porte AV - Joint anti-salissure	$12 \pm 1,5$	$0 \pm 1,5$	1,5
18	Porte AV - Pavillon	12 ± 2	$1,5 \pm 1,5$	2
19	Porte AV - - Porte AR	4 ± 1	0 ± 1	1
20	Porte AR - Pavillon	12 ± 2	$1,5 \pm 1,5$	2
21	Porte AR - Aile AR	4 ± 1	0 ± 1	1
22	Porte AR - Aile AR	4 ± 1	0 ± 1	1
23	Porte AR - Bas de caisse	$5,5 \pm 1,5$		
24	Porte AR - Bas de caisse	$6 \pm 1,5$		
25	Porte AR - Bas de caisse	$6,5 \pm 1,5$		
26	Porte AV - Bas de caisse	$6,5 \pm 1,5$		
27	Porte AV - Porte AR	4 ± 1	0 ± 1	1
28	Porte AV - Bas de caisse	$6 \pm 1,5$		
29	Porte AV - Bas de caisse	$5,5 \pm 1,5$		
30	Porte AV - Bas de caisse	$3 \pm 1,5$		

CARROSSERIE XSARA

CONTROLE CAISSE

I - BANC DIMENSIONNEL "CAROLINER"

A - OUTILLAGE PRECONISE

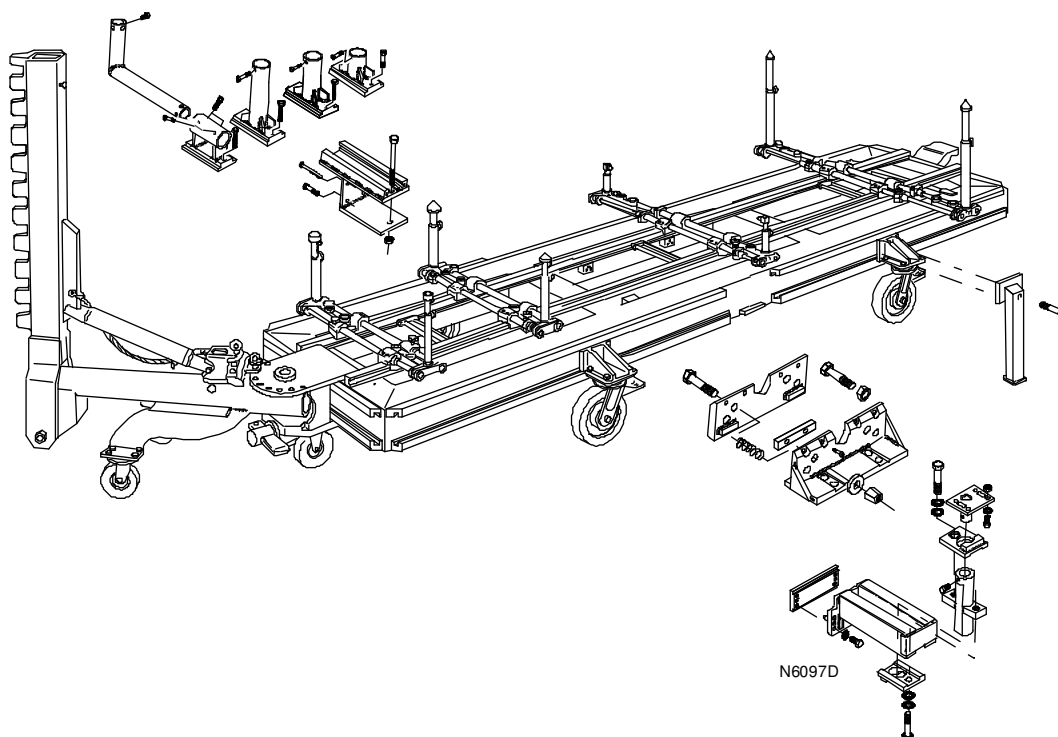

Attention : Les vis référencées dans les fiches de contrôle n'ont pour seul but que d'assurer le centrage des embouts de l'outillage préconisé.

Légende :

- [1] vis M8
- [2] vis M10
- [3] vis M12
- [4] vis M14
- (1) dessus de pinces (avant)
- (2) dessus de pinces (arrière)
- (3) axe pinces (avant)
- (4) axe pinces (arrière)
- (5) axes ou boulons (\varnothing 12 mm)

CARROSSERIE XSARA

Nota : Les plaques de matage (appui de cric) du véhicule doivent être en appui sur les axes (5) pour obtenir une mise en assiette correcte de celui-ci.

Contrôle caisse nue :

- (6) côté gauche,
- (7) côté droit.

Contrôle mécanique en place :

- (6) côté gauche,
- (7) côté droit,
- (8) outil M217 (longueur 180 mm),
- (9) cote théorique : 161 mm. Cote lue sur pige : 119 mm.

B - CONTROLE CAISSE NUE

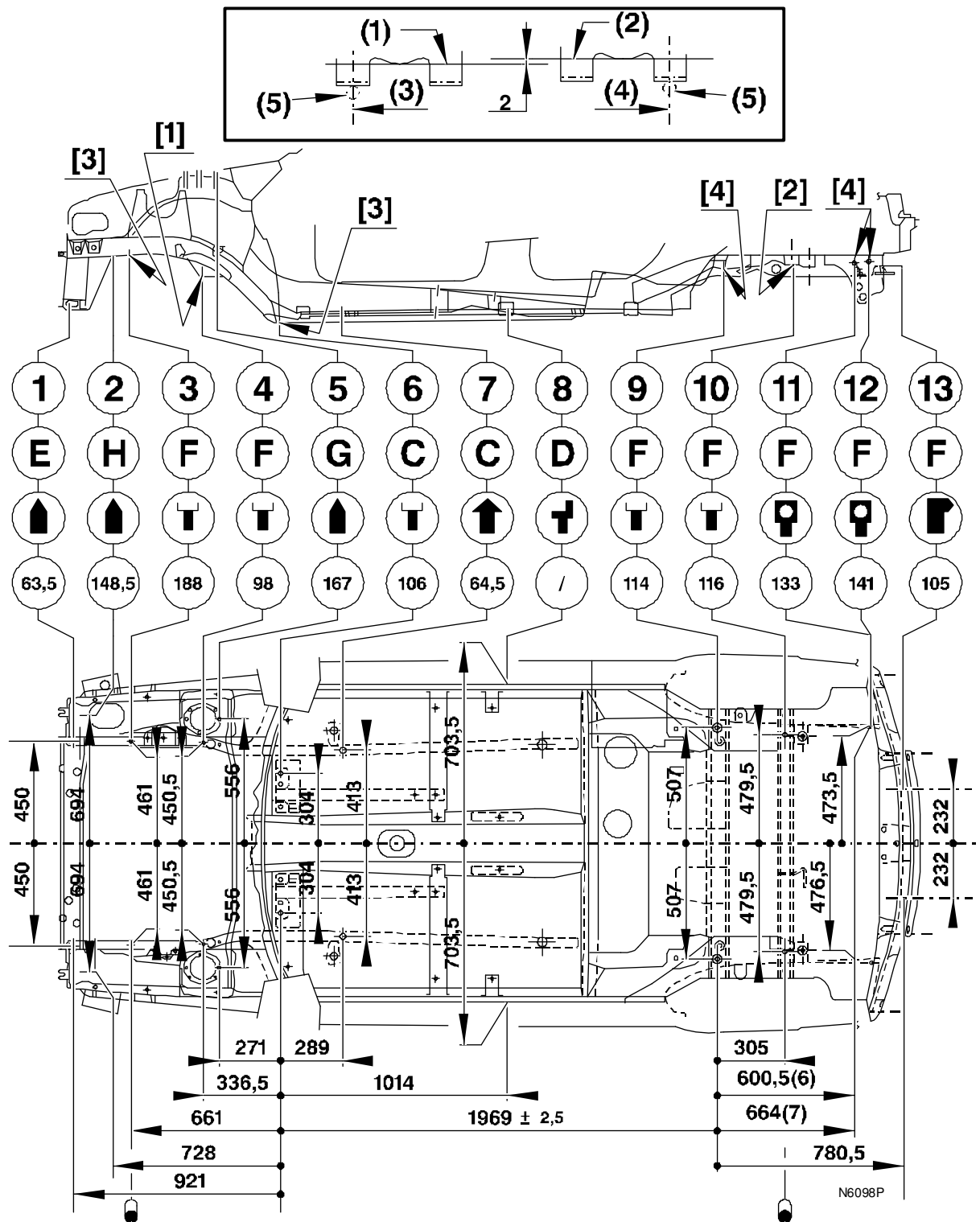

CARROSSERIE XSARA

C - CONTROLE MECANIQUE EN PLACE

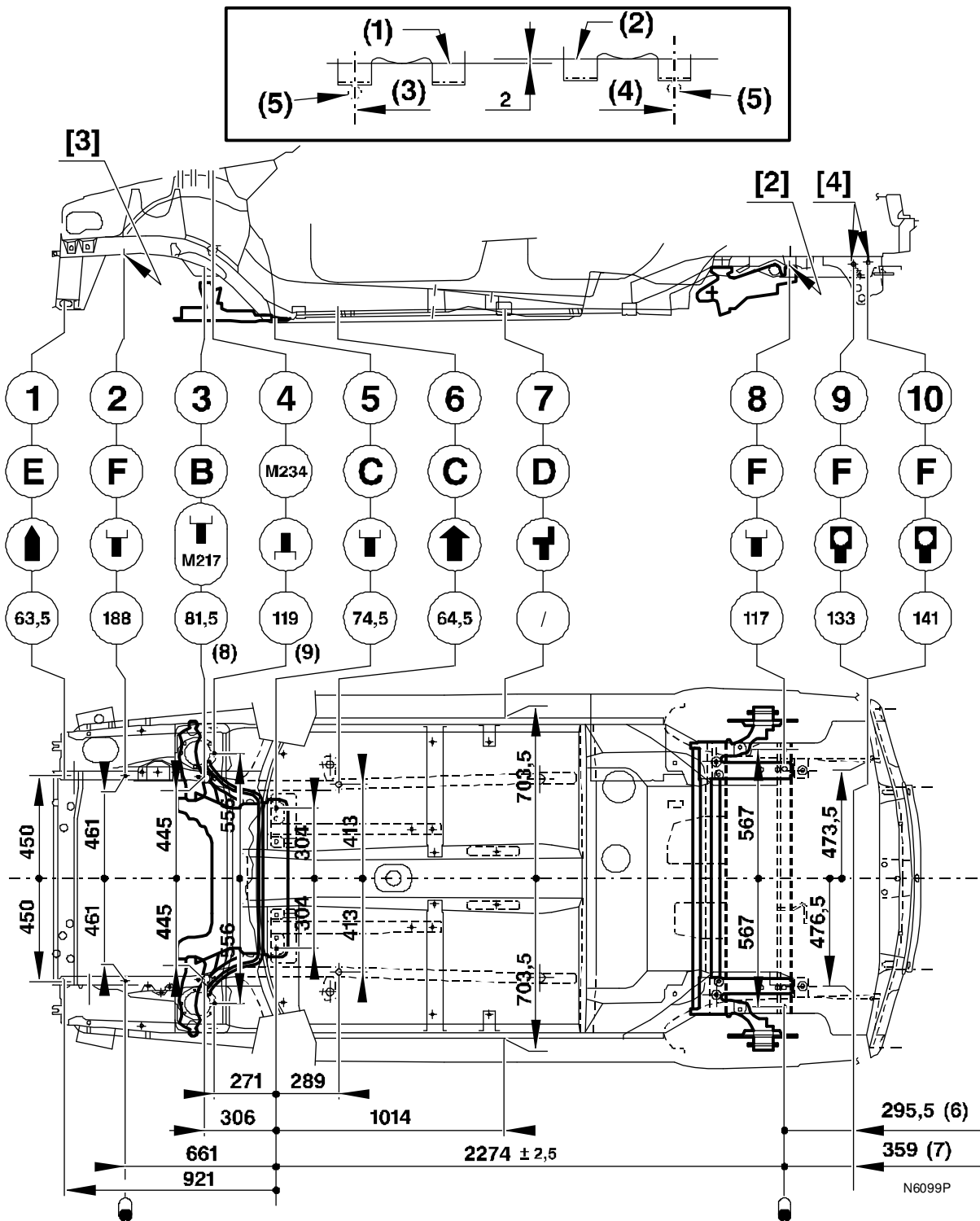

CARROSSERIE XSARA

II - BANC POSITIF "CELETTE"

A - OUTILLAGE PRECONISE

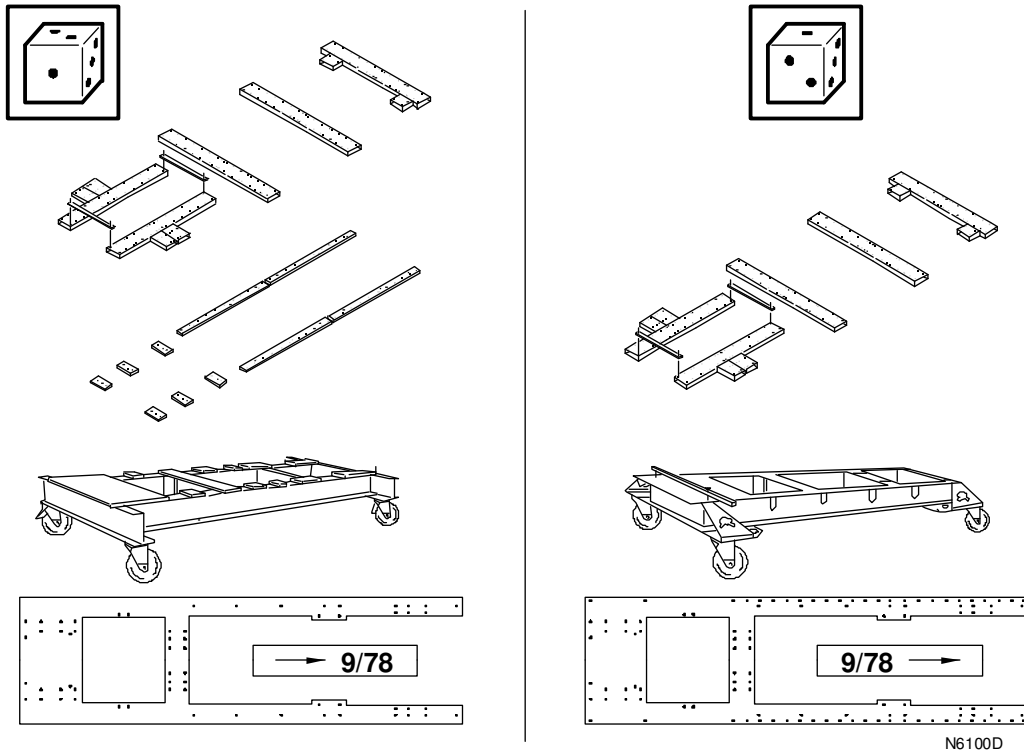

CELETTE MZ

								<p>TV 402 vis M 12x25 TV 401 TV 402</p>
MZ080	MZ140	MZ141	MZ142	MZ200	Z260	MZ601	MZ602	TV400

N6101D

CARROSSERIE XSARA

Attention : L'ensemble complet 612.310 remplace l'ensemble 612.300 avec son complément 612.308 et est également valable pour les véhicules ZX berline.

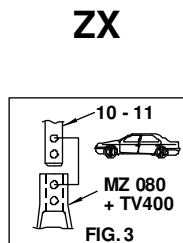
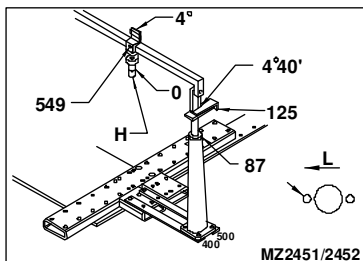
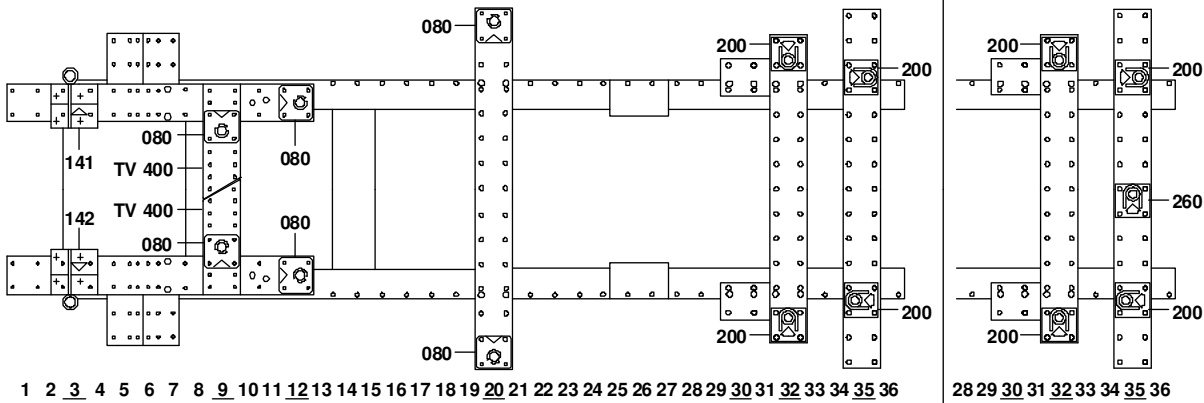
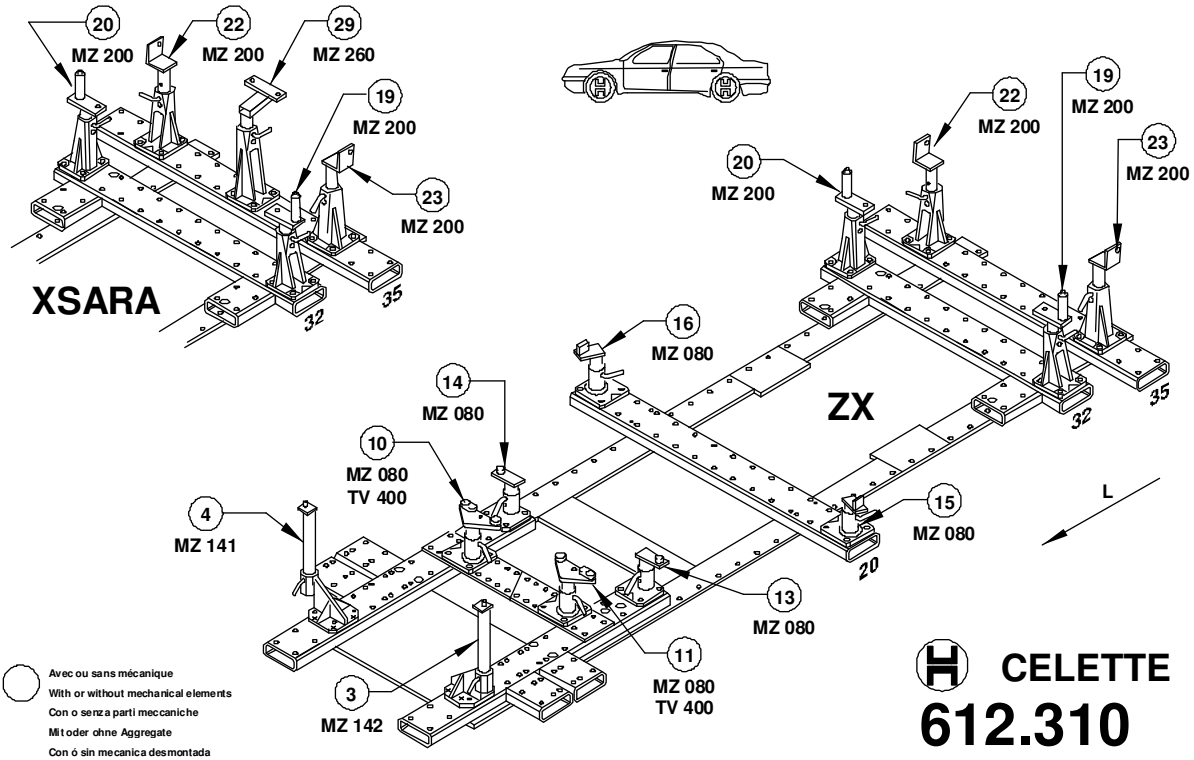



N6102P

CARROSSERIE XSARA

B - ENSEMBLE PARTIEL 612.308

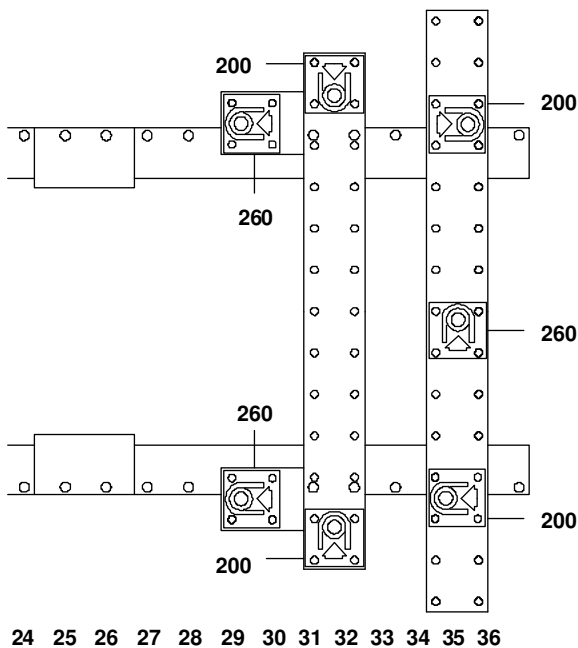
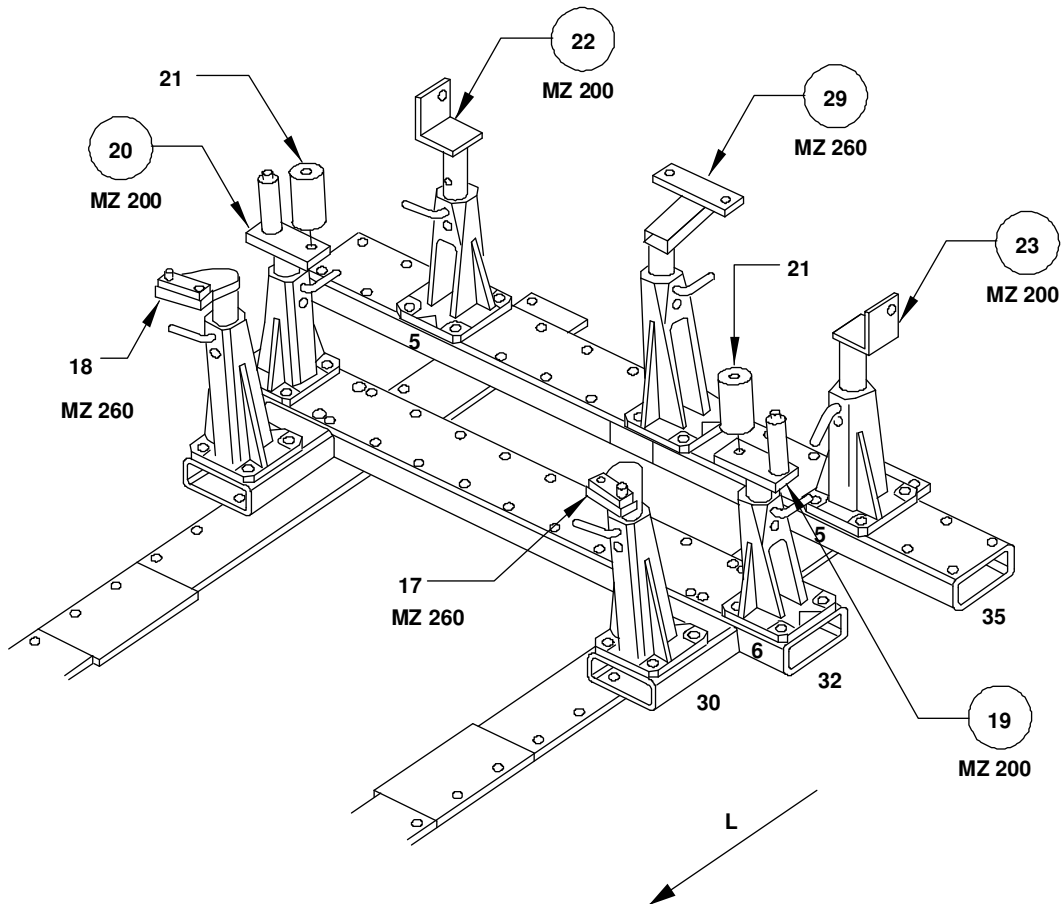
Complément à 612.300.



 Avec ou sans mécanique
 With or without mechanical elements
 Con o senza parti meccaniche
 Mit oder ohne Aggregate
 Con ó sin mecanica desmontada

N6103P



CELETTE

612.308

CARROSSERIE XSARA

III - BANC DIMENSIONNEL "CELETTE METRO 2000"

A - CONTROLE : CAISSE NUE

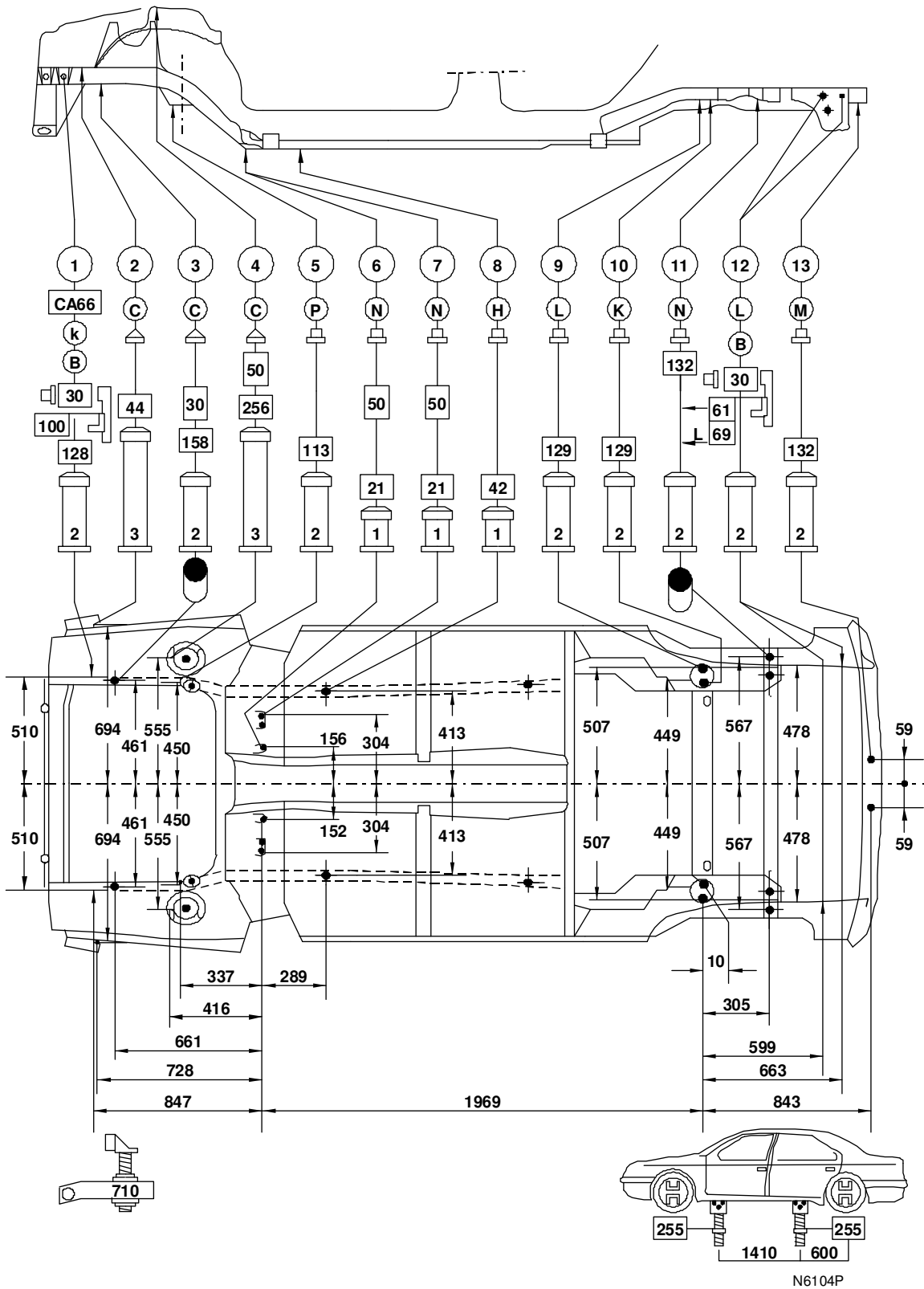

CARROSSERIE XSARA

B - CONTROLE : MECANIQUE EN PLACE

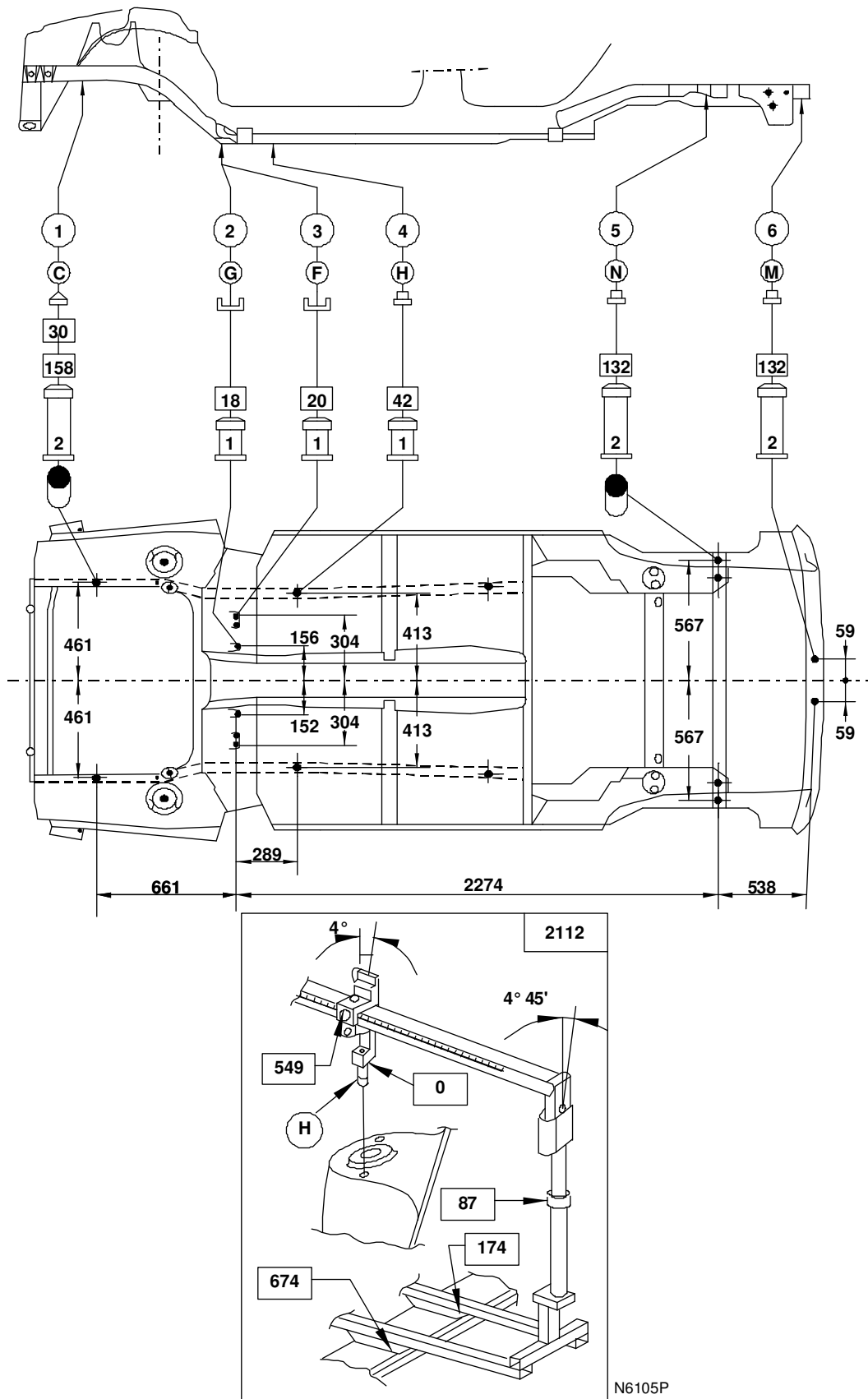

CARROSSERIE XSARA

CARROSSERIE XSARA